

neos

DIGITAL WIRELESS COMPUTER
USER'S MANUAL

- 中文 -

1	前言		騎乘記錄歸零	27	設定自動背光		卡洛里
3	碼錶主機	17	進入設定模式	29	主功能模式 / 副功能模式	37	平均速度
	配件	19	設定時鐘	31	時鐘		最大速度
5	安裝說明		設定總騎乘距離		日期		單車1 / 單車2
7	基本操作與顯示	21	設定輪徑		騎乘時間	39	故障排除
13	可對應之感應器	23	設定終點距離倒數	33	總騎乘距離	41	規格表
	感應器配對		設定心率區間值		終點距離倒數		
15	搜尋感應器	25	設定使用者資料	35	迴轉數		
	重新設定		設定單位		心率		

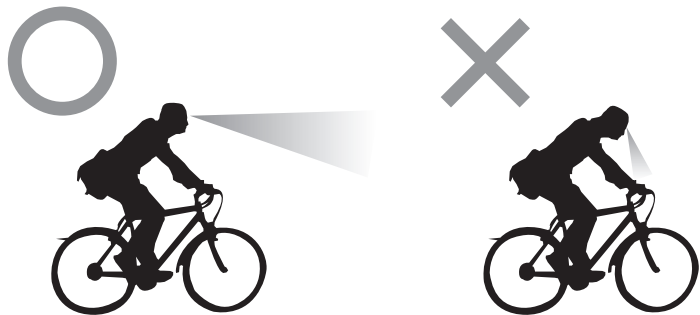

前言

感謝您購買捷安特Neos 高階數位ANT+2.4GHz多功能碼表。Neos 碼表可以對應所有ANT+2.4GHz傳輸的裝置，包含捷安特內建RideSense的高階自行車。為了您的安全考量，我們提醒您在騎乘時儘量直視前方，不要一直盯著馬錶螢幕看，這可能會危害到您騎乘的安全與造成嚴重的交通事故。

透過ANT+的數位傳輸技術，您可以透過速度/迴轉數感應器和心跳帶得到騎乘資訊。請確認您在開始使用碼表前先將碼表主機與這些感應器配對。如果你對於產品有任何的問題與疑問，請上捷安特官網www.giant-bicycle.com或聯繫你當地的經銷商。讓我們一起探索騎乘的熱情!

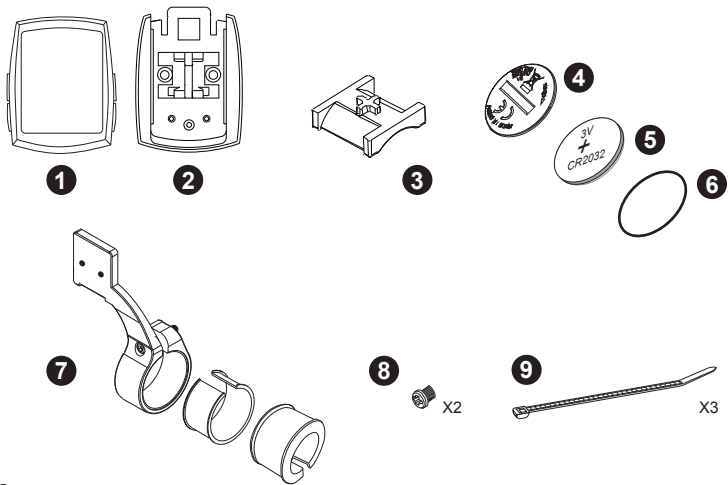

主機 / 配件

Neos 碼表包裝包含1個主機和8配件

1. 碼表主機
2. 基座
3. 基座軟墊
4. 電池蓋
5. CR2032 電池
6. O型束環
7. 延伸基座 + 2 x C環軟墊 (適合 31.8 and 29.7mm車手把)
8. 2 x 延伸基座固定螺絲
9. 束帶 x 3

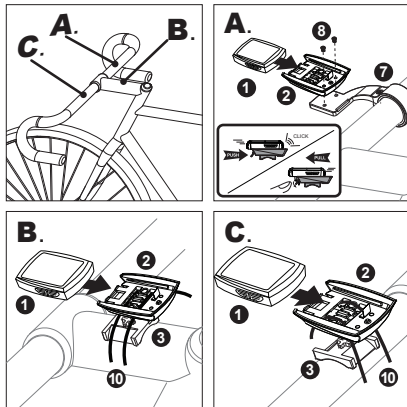
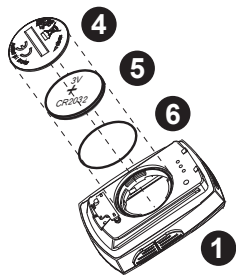

安裝說明

安裝電池於主機背面，利用錢幣開啟與關閉電池蓋。

碼表可以被安裝於3種不同的位置：(A) 延伸基座 (B) 車首龍頭 (C) 車手把。

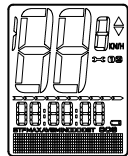
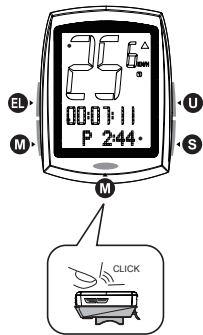

All Segments

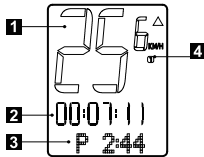

基本操作和顯示

碼表主機有4個功能鍵:

EL 鍵：背光鍵。

M 鍵：主要功能鍵，當碼表安裝於基座上時，也可以透過按壓碼表本體作動此鍵。

S 鍵：副功能鍵。(顯示主功能下的副功能)

U 鍵：上排功能鍵。

1. 目前速度

顯示目前速度 km/h 或 m/h。

2. 上排功能模式

按壓U鍵顯示: 騎乘時間 / 騎乘距離 / 目前迴轉速 (未配對不顯示) / 目前心率 (未配對不顯示)

3. 主功能模式

按壓M鍵顯示: 時鐘 / 騎乘時間 / 計時器 / 騎乘距離 / 目前迴轉速 (未配對不顯示) / 目前心率 (未配對不顯示) / 平均速度

4. 單車1 / 單車2

顯示目前碼表資料為單車1或單車2。

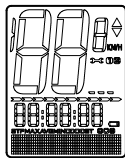

All Segments

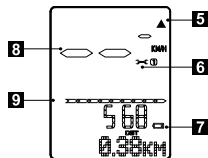

5. 速度比較符號

當目前速度大於平均速度時，會顯示往上箭頭符號；當目前速度小於平均速度時，會顯示往下箭頭符號。

6. 單車保養提示

在任何模式下，如果騎乘距離大於500公里時，會顯示工具符號提醒使用者保養單車。這是獨立記錄的騎乘距離和總里程。按壓M鍵2秒或者再騎乘50公里後，提醒符號會消失。

7. 弱電顯示

在任何模式下，如果電池的電力小於2.7V時，會顯示弱電附號。

8. 感應器休眠

如果速度和迴轉速感應器沒有磁鐵感應超過20分鐘，目前速度和目前迴轉速會顯示--，如果心跳帶感應器沒有感應到心跳超過3分鐘，目前心率會顯示--。

9. %預設距離倒數顯示

顯示預設距離到達目的地的百分比，相關功能顯示詳情見23-24頁。

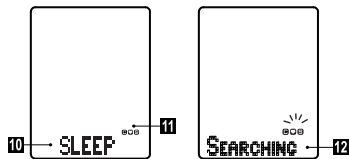

10. 休眠模式

當所有感應器進入休眠模式超過5分鐘後，碼表主機會自動進入休眠模式，達到省電目的。

11. 已配對感應器顯示符號

在主機休眠模式下，已配對的感應器符號會顯示於螢幕。C: 表示迴轉速感應器；心型符號: 心率感應器；S: 速度感應器。如果碼表主機無法找到感應器，請確認感應器有與磁鐵感應作動或是感應器沒有在休眠模式。

12. 感應器搜尋

如果碼表主機沒有在休眠模式，但是裝置於基座上，當你移動單車時，碼表會自動搜尋感應器，最長的搜尋時間為30秒，可感應的範圍為1公尺。

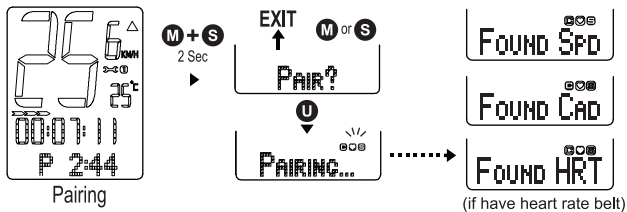
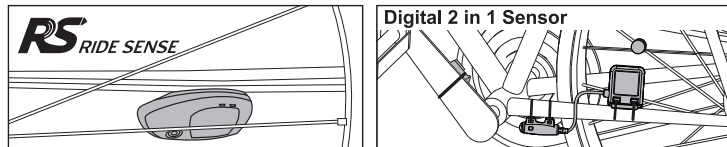

可對應的感應器

Neos 碼表可對應所有ANT+ 2.4GHz數位感應裝置，包含捷安特內建RideSense高階自行車或配件選項二合一速度/迴轉速感應器。感應器沒有包含在包裝內，須另外購買。如請確認第一次騎乘使用前先與感應器配對。

感應器配對

按壓M+S鍵2秒進入感應器配對模式。按壓U鍵確認進行配對，碼表會自動配對最近的裝置。或按壓S或M鍵離開配對模式。配對的時間最長會持續1分鐘，有效的距離為1公尺。



Reset Computer

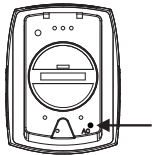

Reset Trip data

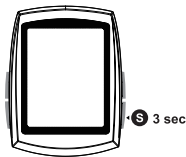

搜尋感應器

在休眠模式下，當單車移動時或按壓U+EL鍵 2秒，碼表會開始搜尋配對過的感應器。最長的搜尋時間為30秒，可感應的範圍為1公尺。

重新設定

當碼表出現異常或是安裝電池後螢幕沒有顯示，按壓主機背面的AC鍵重新設定碼表至原廠設定。

騎乘記錄歸零

在任何模式下，按壓S鍵3秒將單趟騎乘記錄歸零。

進入設定模式

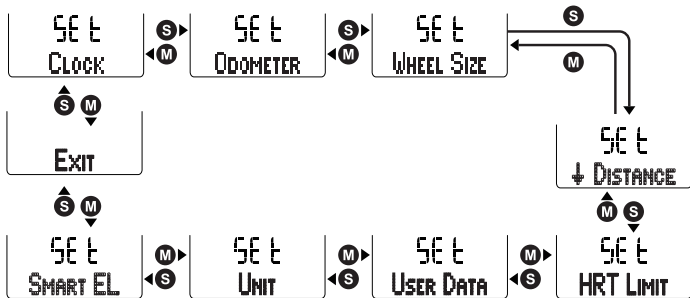
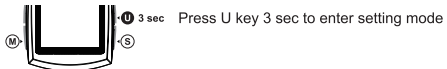

進入設定模式

1. 按壓U鍵3秒鐘進入設定模式。按壓S或M鍵選擇需要設定的選項：時鐘，總旅程，輪徑設定，預設距離倒數，心率區間，使用者資料，單位，自動背光，和EXIT。按壓U鍵進入選取的設定項目或選擇EXIT離開設定模式。

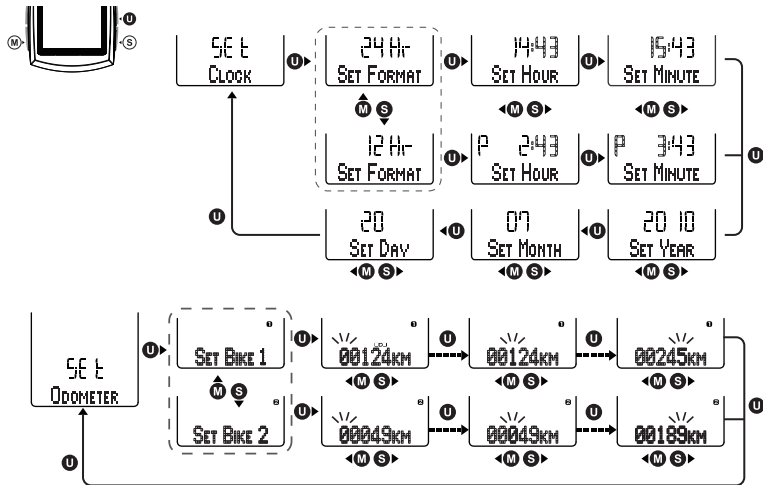

時鐘設定

於設定模式下選擇“**CLOCK**”，按壓U鍵進入時鐘設定。請按照設定流程圖，按壓S或M鍵選擇24小時或12小時制，按壓U鍵確認。按壓S或M鍵調整年、月、時、分及按壓U鍵確認數值。(提示：長按S或M鍵可以快速調整數值)

設定總旅程

於設定模式下選擇“**ODOMETER**”，按壓U鍵進入總旅程設定。請按照設定流程圖，按壓S或M鍵選擇單車1或單車2。按U鍵進入總里程數字設定。按S或M鍵調整閃爍的數字，然後按U鍵確認進行下一步。按U鍵確認數值與離開設定總里程模式。(提示：長按S或M鍵可以快速調整數值)

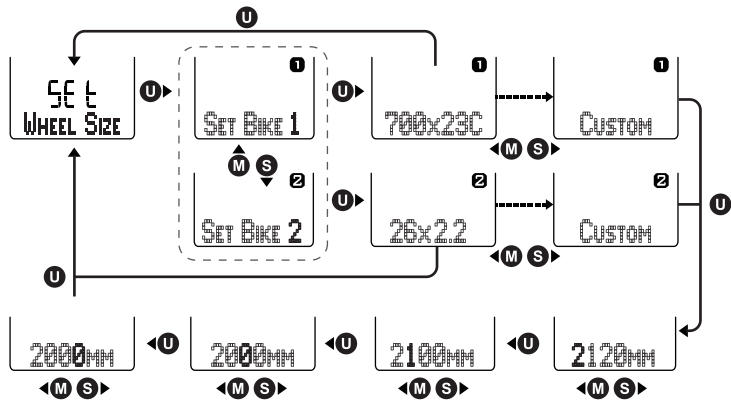

*Same as Bike2 setting

WHEEL CIRCUMFERENCE

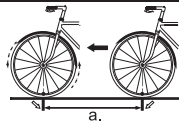

EASY CALIBRATION & CIRCUMFERENCE REFERENCE TABLE

Tire Size	a. (mm)
700x20C	2086
700x23C	2096
700x25C	2105
700x28C	2136
700x32C	2155
700x35C	2168
700x38C	2180
600x23C	1930
26x1.5	2010
26x1.90	2045
26x1.95	2050
26x2.0	2055
26x2.1	2068
26x2.2	2075
Custom	0-3999

設定輪徑

於設定模式下選擇“WHEEL SIZE”，按壓U鍵進入輪徑設定。請按照設定流程圖，按壓S或M鍵選擇單車1或單車2。按U鍵進入輪徑設定。按S或M鍵選擇內建的輪徑尺寸或者可以選擇Custom自行輸入輪徑數值。

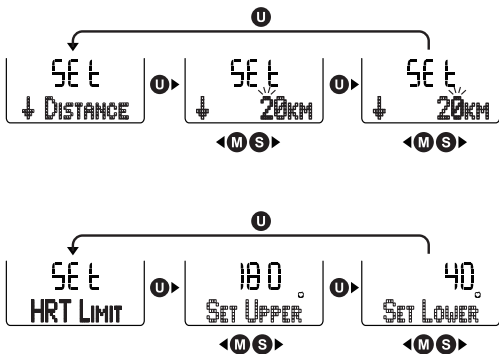

設定預設距離倒數

在設定模式下選擇“↓DISTANCE”，按壓U鍵進入預設距離倒數設定。請按照設定流程圖，按壓S或M鍵調整數值，按壓U鍵確認。預設的距離範圍從1到50公里或1到31英里。

設定心率區間

在設定模式下選擇“HRT LIMIT”，按壓U鍵進入心率區間設定。請按照設定流程圖，按壓S或M鍵選擇上限心率與下限心率值，按U鍵確認。最高的心率上限值為240，最低的下限值為30。(提示：長按S或M鍵可以快速調整數值)

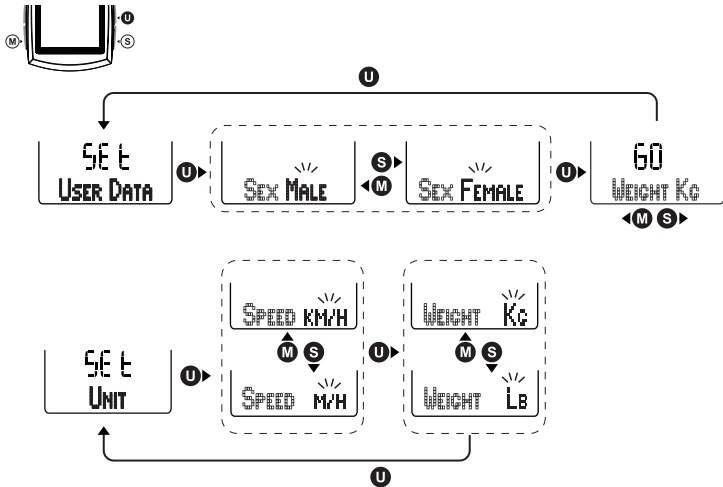

使用者資料設定

在設定模式下選擇“USER DATA”，按壓U鍵進入使用者資料設定。請按照設定流程圖，按壓S或M鍵選擇男性或女性。按壓U鍵設定個人體重，可設定範圍從20~220公斤或44~485磅。(提示：長按S或M鍵可以快速調整數值)

單位設定

在設定模式下選擇“UNIT”，按壓U鍵進入單位設定。請按照設定流程圖，按壓S或M鍵選擇速度單位公里/小時(KM/H)或英里/小時(M/H)，體重單位公斤(KG)或磅(LB)。

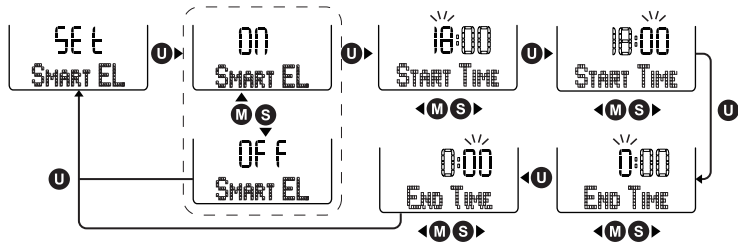

自動背光

在設定模式下選擇“SMART EL”，按壓U鍵進入自動背光設定。請按照設定流程圖，按壓S或M鍵選擇開啟或關閉自動背光功能，按U鍵確認。按S或M鍵調整自動背光啟動開始與結束的時間，然後按U鍵確認或至下一步。

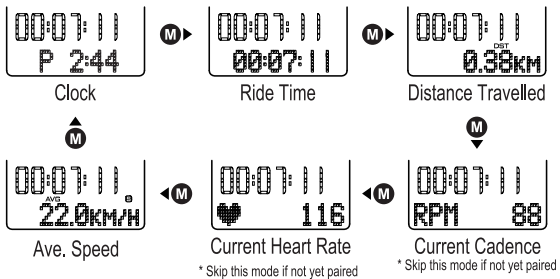

主功能模式 / 副功能模式

在主功能模式顯示列，按M鍵顯示時鐘/騎乘時間/期乘距離/平均速度，按壓S鍵會顯示各主功能下的副功能。



00:07:11
P 2:44

Clock



00:07:11
09-23-11

Date

08:07:42
08:07:42

Ride Time



08:07:42¹
T 10:19:20

Total Bike1 Ride Time



08:07:42^{1 2}
T 18:27:02

Bike1+2 Ride Time

時鐘/日期

時鐘可顯示12或24小時制，按S鍵可以顯示今日日期(月/日/年)，按S鍵回到上一頁，或3秒後螢幕會自動回到上一頁。

騎乘時間

騎乘時間/單車1總騎乘時間/單車1+單車2總騎乘時間。騎乘時間顯示單趟旅程騎乘時間，按S鍵顯示單車1總騎乘時間和單車1+單車2的總騎乘時間。按S鍵回到騎乘時間顯示或3秒後螢幕自動回到騎乘時間。

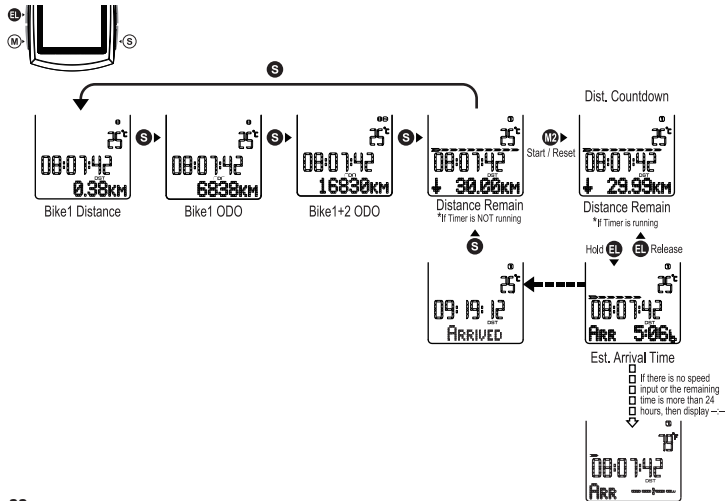

總里程

在騎乘距離下，按壓S鍵顯示單車1的總里程和單車1+單車2的總里程。按S鍵見預設倒數距離。

預設距離倒數

在預設距離倒數模式下，長壓M鍵歸零和開始倒數計時器。當倒數計時器在作動時，長壓EL鍵可檢視預計到達的時間，鬆開EL鍵回到上一頁顯示。到達預設距離後，按壓S鍵會顯示原預設距離。當單車沒有速度時或剩餘時間超過24小時，螢幕會顯示--。長按M鍵可停止倒數計時器功能。



00:07:11
RPM 88

Current Cadence



00:07:11
RPM^{AVG} 83

Ave. Cadence



00:07:11
RPM^{MAX} 98

Max. Cadence

00:07:11
♥ 86

Current Heart Rate



00:07:11
♥^{AVG} 88

Ave. Heart Rate



00:07:11
♥^{MAX} 116

Max. Heart Rate



00:07:11
⬇ 00:00:00

HR Lower Zone Time



00:07:11
234KCAL

Calories Consumed

00:07:11
⬆ 00:00:00

HR Upper Zone Time

00:07:11
⬆ 00:16:06

HR In Zone Time

迴轉速

在目前迴轉速顯示下，按壓S鍵顯示平均迴轉速和最大迴轉速。按S鍵回到上一頁或3秒後螢幕自動回到上一頁。

心率/卡洛里

在目前心率顯示下，按壓S鍵顯示平均心率，最大心率，低於心率區間時間，心率區間時間，高於心率區間時間，消耗卡洛里。按壓S鍵回到上一頁或3秒後螢幕會自動回到目前心率顯示。當目前心率超過預設最低與最高心率時，碼表螢幕會顯示閃爍警示。

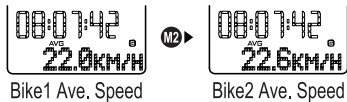
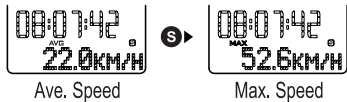

平均速度 / 最高速度

在平均速度顯示下，按S鍵顯示最高速度。按S鍵回到平均速度顯示或3秒後，螢幕會自動回到平均速度顯示。

單車1 / 單車2

在平均速度顯示下，長按M鍵轉換單車1和單車2資料顯示。當計時器正在作動時，將無法轉換單車1和單車2。

故障情形	可能原因	解決方式
LCD螢幕無顯示	電池沒電。	替換新電池。
	電池裝反。	正確安裝電池位置。
	碼表主機在出廠休眠模式。	安裝電池後，按壓碼表主機背面的AC鍵。
沒有速度 / 迴轉速顯示	感應磁鐵偏移或距離感應器太遠。	調整磁鐵與感應器的位置。
	尚未與感應器配對。	與感應器配對。
LCD螢幕顯示閃爍	心率警示器作動。 目前心率高於或低於預設的心率區間。	重新設定心率區間(最高與最低心率)。

故障情形	可能原因	解決方式
異常數字顯示	感應磁鐵偏移或距離感應器太遠。	調整磁鐵與感應器的位置。
	感應器電池電量過低。	替換感應器電池。
心跳帶無法感應	心率感應器需要重新設定。	拿出電池，反裝電池於感應器內2秒重新設定心率感應器，然後重新正裝電池位置，重新與碼表主機配對。
顯示 --	感應器進入休眠模式	感應磁鐵與感應器喚醒休眠的感應器。將心率感應器裝戴於胸前乳房下。

目前速度	199.9Km/h or m/h
平均速度	199.9Km/h or m/h
最高速度	199.9Km/h or m/h
單車1騎乘距離	999.99 km or m
單車2騎乘距離	999.99 km or m
單車1總里程	99999 km or m
單車2總里程	99999 km or m
單車1+2總里程	199999 km or m

單車1騎乘時間	19:59:59 (時:分:秒)
單車2騎乘時間	19:59:59 (時:分:秒)
單車1總騎乘時間	99:59 (時:分)
單車2總騎乘時間	99:59 (時:分)
單車1+2總騎乘時間	199:59 (時:分)
輪徑	0-3999mm
時鐘	12/24 小時制
自動休眠	10 分鐘

目前心率	30-240 bpm
平均心率	240 bpm
最大心率	240 bpm
低於/在於/高於 心率區間	19:59:59 (時:分:秒)
卡路里	9999 大卡
輪徑快速設定	14 + custom
迴轉速	30 ~ 240 rpm
平均迴轉速	30 ~ 240 rpm

最高迴轉速	30 ~ 240 rpm
弱電顯示	2.7V
自動背光	6:00pm~12:00am(default)
預設距離倒數	1~50km
尺寸	42.5(W)x52(H)x16(T)
重量	38g
電池壽命	10 month (1 hr/day usage)