



**GIANT**

**Liv**

**HYBRID**<sup>+</sup>  
CYCLING TECHNOLOGY

USER MANUAL V7.0.KO



# 설명서 한국어

<b>1</b>	<b>일반</b>	<b>1</b>
1.1	환영합니다	1
1.2	설명서 개요	1
1.3	정비 및 기술 지원	1
<b>2</b>	<b>안전</b>	<b>2</b>
2.1	EnergyPak 배터리 및 충전기	2
2.2	짐받이	2
2.3	자전거 사용법	2
2.4	운송	2
2.5	액세서리 및 부착물	3
<b>3</b>	<b>전기 부품 개요</b>	<b>4</b>
3.1	설명	4
3.2	EnergyPak 및 충전기	5
3.2.1	개요	5
3.2.2	일반 사항	6
3.2.3	새로운 EnergyPak	6
3.2.4	충전	7
3.2.5	사용법	12
3.2.6	충전기 시간표	12
3.2.7	보관	12
3.3	SyncDrive	13
3.4	RideControl	13
3.4.1	개요	13
3.4.2	설정	15
3.4.3	설정 초기화	18
3.4.4	전환(Km/h<->Mph)	19
3.4.5	위치 조정	19
<b>4</b>	<b>자전거 사용법</b>	<b>21</b>
4.1	유지 보수	21
4.2	키	21
4.3	범위	21
4.4	변속 권장 사항	21
4.5	동력 전달 장치	22
<b>5</b>	<b>문제 해결</b>	<b>23</b>
5.1	이벤트 표시	23
5.2	RideControl EVO	23
5.3	RideControl Charge	23
5.4	RideControl ONE	24
<b>6</b>	<b>자주 하는 질문</b>	<b>25</b>
6.1	Ridecontrol - 디스플레이	25
6.2	EnergyPak	25
6.3	SyncDrive 모터	26
6.4	기타	26
<b>7</b>	<b>법률 문서</b>	<b>27</b>
7.1	보증	27
7.2	제외 사항	27
7.3	적합성	28

# 1 일반

## 1.1 환영합니다

자이언트와 리브의 전기자전거를 구매해 주셔서 감사합니다. 잠시 후면 페달을 밟는 즐거움이 시작됩니다!

### Ride Life, Ride Giant

사람들이 자전거 타는 것을 보는 것보다 더 즐거운 일은 없습니다. 1972년부터 자이언트는 상상할 수 있는 모든 종류의 지형과 라이더에 맞는 고품질 자전거를 제작해 왔습니다. 자전거 타기는 즐거움, 운동 및 큰 기쁨을 가져다 주기 때문에 Giant 자전거는 수백 만 사이클리스트들에게 더 행복하고 더 건강한 삶을 영위할 수 있는 기회를 제공합니다. 그리고 세계 최고의 혁신적인 자전거를 계속 공급하도록 동기를 부여하는 것은 자전거 타기의 즐거움을 공유하라는 사명입니다.

## 1.2 설명서 개요

제품을 사용하기 전 본 매뉴얼을 꼼꼼히 읽어 주십시오. 안전 지침은 매우 중요하며, 간과해서는 안 됩니다. 이 설명서를 주의 깊게 읽으면 다양한 자전거 부품의 일반적인 작동에 대해 더 잘 이해할 수 있습니다. 자주 묻는 몇 가지 질문도 제공됩니다. 서비스 시 참조 할 수 있도록 본 설명서에 법률 문서가 포함되어 있습니다. 따라서 라이딩을 시작하기 전에 본 설명서를 꼭 읽어 주십시오.

## 1.3 정비 및 기술 지원



이 설명서는 정비, 유지보수 및/또는 수리에 대한 광범위한 자료를 참고해 작성되지 않았습니다. 정비 및 기술 지원에 대해서는 대리점에 문의하십시오. 글로벌 웹사이트([www.giant-bicycles.com](http://www.giant-bicycles.com))를 통해 당사의 제품이나 대리점에 대한 자세한 내용을 확인할 수 있습니다.



## 2 안전

### 2.1 ENERYPAK 배터리 및 충전기



- EnergyPak 배터리 및 충전기는 물과 불꽃 등에 노출시키지 마십시오.
- 배터리 및 충전기를 다른 목적으로 사용하지 마십시오.
- 단자를 연결하지 마십시오.
- 어린이나 애완동물이 배터리에 접근하지 못하게 하십시오.
- 배터리 및 충전기에 충격을 가하지 마십시오(예: 떨어뜨림).
- 배터리 및 충전기를 덮거나 그 위에 물건을 올려 놓지 마십시오.
- 이상한 냄새나 연기가 발생하면 충전을 즉시 중지하십시오.
- 배터리에 불이 붙는 드문 경우에도 물에 넣지는 마십시오. 모래를 사용하여 불을 끄고, 즉시 긴급 구조대에 전화하십시오.

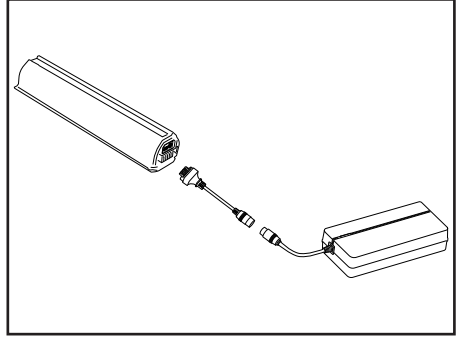

충전 중에는 배터리 및 충전기와와의 접촉을 피하십시오. 충전기는 가열됩니다. 배터리 케이스 뒷면의 추가 정보를 읽고/참고하십시오.

### 2.2 짐받이

일부 모델의 자전거에는 배터리 홀더와 짐받이가 부착되어 있습니다. 배터리 및/또는 홀더에 손상을 주지 않도록 짐이 단단히 고정해야 합니다.

EnergyPak을 포함한 후면 캐리어의 최대 하중은 22kg입니다.

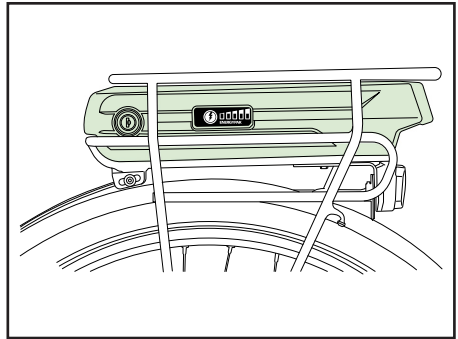

### 2.3 자전거 사용법

개방 도로에서 E-bike를 타기 전에 전기 페달을 지원하는 자전거를 타는 등 안전한 지역에서 자전거를 타면서 자전거에 익숙해하십시오. 자전거의 모든 설정을 사용해 보고 숙지해야 합니다. 자전거를 탈 때 어떠한 상황에서도 즉시 반응할 수 있도록 핸들의 그림을 양손으로 잡고 브레이크 레버가 사용 범위에 있어야 합니다. 그렇게 하지 않으면 자전거 운전과 제동에 악영향을 미쳐 자전거의 제어 능력을 상실할 수 있습니다.

### 2.4 운송



배터리는 차량으로 운송하는 동안 자전거에 부착되지 않도록 설계되어 있습니다. 배터리는 자전거에서 분리하여 차량 내부에서 운송되어야 합니다.

## 2.5 액세서리 및 부착물



### 자전거 트레일러 및 트레일러 자전거

(타사) 자전거 트레일러 또는 트레일러 자전거는 추가 하중 능력과 e-bike의 전기 및/또는 기계 부품의 추가 마모를 유발할 수 있습니다. 다양한 유형의 트레일러 부착물을 사용할 수 있으므로(브랜드/모델 등에 따라 다름) 각 조합 목록을 나열하거나 각 사용 시나리오의 결과를 예측할 수가 없습니다. 항상 트레일러 제조업체의 설치, 사용 및 안전 지침을 따르십시오. (타사) 트레일러를 부착하기 위해 e-bike의 원래 부품을 개조하지 마십시오. 이 사용자 설명서의 다른 부분에 명시된 e-bike의 총 허용 하중량을 초과하지 마십시오.



### 아동 시트

아동 시트를 사용하면 추가 하중 능력과 e-bike의 전기 및/또는 기계 부품의 추가 마모를 유발할 수 있습니다. 다양한 유형의 아동 시트를 사용할 수 있으므로(브랜드/모델 등에 따라 다름) 각 조합 목록을 나열할 수가 없습니다.

항상 아동 시트 제조업체의 설치, 사용 및 안전 지침을 따르십시오. (타사) 아동 시트를 부착하기 위해 e-bike의 원래 부품을 개조하지 마십시오. 이 사용자 설명서의 다른 부분에 명시된 e-bike의 캐리어 하중 용량 및/또는 총 허용 하중량을 초과하지 마십시오.

아동 시트를 사용하고 자전거에 새들 하부의 코일 스프링이 노출된 새들이 장착된 경우, 아동의 손가락이 코일 스프링에 끼여 다칠 수 있는 큰 위험이 있습니다. 아동의 손가락이 끼이지 않도록 하려면 적절한 조치를 취하십시오.

## 3 전기 부품 개요

### 3.1 설명

자이언트와 리브의 E-bike에는 E-bike를 부드럽고 강력하게 보조하기 위해 함께 작동하는 부품들이 장착되어 있습니다. 운전자의 귀에 들리는 A-가중 방사 음압 수준은 70dB(A)입니다.

#### ENERGYPAK

자이언트의 통합 리튬 이온 배터리 팩은 시중에서 에너지 밀도가 가장 높습니다. 중량과 크기를 고려할 경우, 자이언트 EnergyPak은 통합 패키지에서 최상의 성능을 발휘합니다. 또한 EnergyPak은 이전의 배터리 시스템에 비해 2배 더 빨리 충전되고 최대 사용 시간도 더 깁니다. 배터리는 신뢰성을 확보하기 위해 자이언트 공장에서 철저히 테스트됩니다. 일부 E-bike에는 가장 컴팩트한 자이언트의 통합 EnergyPak인 EnergyPak Smart 375가 장착되어 있습니다.

#### SYNCDRIVE (YAMAHA 전동모터)

혁신, 제조 전문 지식 그리고 Yamaha의 전동 모터 시스템이 결합되어 라이더의 능력을 확장시킵니다. SyncDrive 모터는 자체 성능 및 신뢰성에서 널리 인정 받고 있습니다. 소형 미드 드라이브 모터는 최대 80Nm(뉴턴 미터)의 토크를 전달하고 각 모델에서 최적의 성능을 위해 조정된 부드러운 페달링 파워를 제공할 수 있습니다. 최신 6 센서 기술로 자전거가 최적의 출력비를 자동으로 선택할 수 있어서 탑승자는 이전보다 더 즐겁게 자전거를 탈 수 있습니다.

#### RIDECONTROL

핸들에 장착된 커맨드 센터는 지원 수준을 편리한 방법으로 제어하는 보다 인체공학적인 버튼을 사용하여 작동하기 쉬운 제어 기능을 제공합니다. RideControl은 탑승자에게 다음과 같은 중요한 정보를 제공합니다.

- 배터리 잔량 표시기
- 서포트 상태 표시기
- 조명 표시기

최저 동력 보조 수준은 최소한의 보조가 필요한 도시 및 도시 근교의 도로에서 자전거를 탈 때 사용할 수 있습니다. 예코 수준은 적은 배터리 용량을 필요로 하고, 더 긴 거리를 이동하도록 도와줍니다. 가장 높은 수준은 가파른 언덕을 올라갈 수 있는 최고의 파워 부스트를 제공합니다. 가장 가파른 산악 및 지형에서 자전거를 탈 때 가장 적합한 선택입니다. 스마트 보조 기능은 주행 조건에 따라 동력 보조를 자동 및 실시간으로 조정할 수도 있습니다.

## 3.2 ENERGYPAK 및 충전기

### 3.2.1개요

#### EnergyPak(측면 분리)

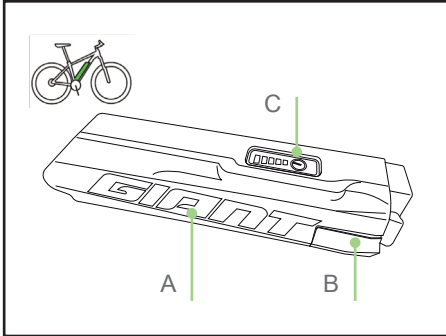

- A. EnergyPak
- B. 충전 소켓
- C. 에너지 수준 확인(버튼)

#### EnergyPak(후면 락)

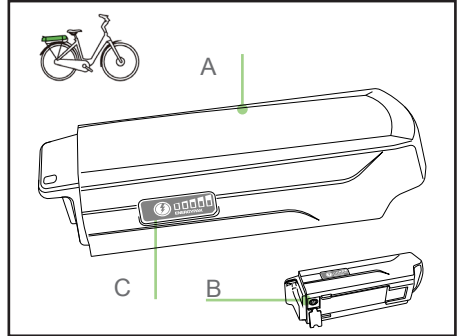

- A. EnergyPak
- B. 충전 소켓
- C. 에너지 수준 확인(버튼)

#### EnergyPak(통합)

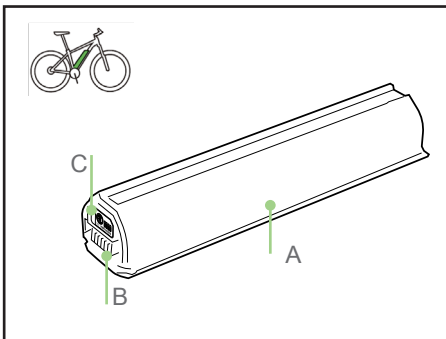

- A. EnergyPak
- B. 충전 소켓
- C. 에너지 수준 확인(버튼)



### 4A 충전기

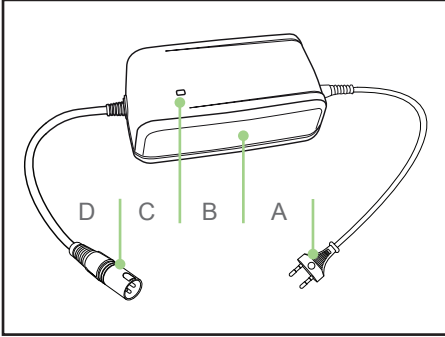

- A. AC 소켓(110~230V)(모델마다 다른 타입)
- B. 충전기
- C. 충전 표시
- D. 충전 소켓

### 스마트 충전기

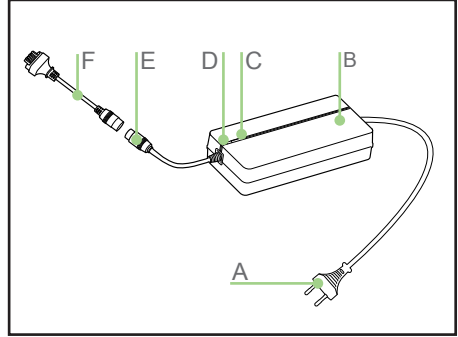

- A. AC 소켓(110V/110~240V)(모델마다 다른 타입)
- B. 충전기
- C. 충전 표시등 60%
- D. 충전 표시등 100%
- E. 충전 소켓
- F. 충전 어댑터

### 3.2.2 일반 사항



- 이상한 냄새가 나거나 연기가 발생하면 충전을 즉시 중지하십시오. 정비 또는 교체가 필요한 경우 EnergyPak을 공식 자이언트 대리점으로 가져가십시오.
- EnergyPak에 불이 붙는 드문 경우에도 물에 넣지는 마십시오. 모래를 사용하여 불을 끄고, 가능한 빨리 긴급 구조대에 전화하십시오.

### 3.2.3 새로운 EnergyPak

새로운 EnergyPak은 보호 '최대 절전 모드' 상태로 배송됩니다. 그러한 EnergyPak은 사용하기 전에 활성화가 필요합니다.

- '최대 절전 모드' EnergyPak은 에너지 수준 확인 버튼을 눌러 확인할 수 있습니다. EnergyPak의 LED가 점등되지 않습니다.
- EnergyPak에 활성 충전기를 연결합니다.
- EnergyPak에서 충전기를 분리합니다.
- EnergyPak이 이제 '최대 절전 모드' 상태에서 해제되었습니다. 에너지 수준 확인 버튼을 누르면 LED가 점등됩니다.
- EnergyPak을 사용할 준비가 되었습니다.

해제되면 EnergyPak을 '최대 절전 모드' 상태로 되돌릴 수 없습니다.

일반적으로 EnergyPak을 충전하고 '최대 절전 모드' 상태로 되돌리는 작업은 대리점에서 수행합니다.



### 3.2.4 충전

- EnergyPak 배터리는 상온(±20°C/68°F)에서 충전해야 합니다. 0°C 이하 또는 40°C 이상(32°F~104°F)에서 충전하면 충분히 충전되지 않고 배터리 수명 주기에 부정적인 영향을 줄 수 있습니다.

#### 4A 충전기:

- EnergyPak과 연결되지 않은 경우:  
충전기 LED가 녹색입니다(지속적으로 켜져 있음).
- 충전 중:  
충전기 LED가 빨간색입니다(지속적으로 켜져 있음).
- 충전 중 문제 발생:  
충전기 LED가 빨간색입니다(깜박임).
- 충전 완료(100%):  
충전기 LED가 녹색입니다(지속적으로 켜져 있음).

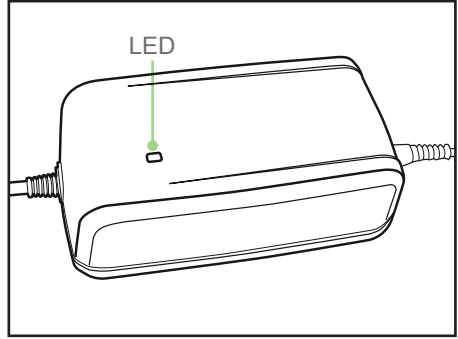

#### 스마트 충전기:

##### 정상 충전 모드(100% 충전)

- 전원 켜기 순서(자가 테스트):  
충전기 LED1이 빠르게 빨간색/녹색/꺼짐 순서로 작동  
충전기 LED2가 빠르게 녹색/빨간색/꺼짐 순서로 작동
- EnergyPak과 연결되지 않은 경우:  
충전기 LED1이 빨간색입니다(지속적으로 켜져 있음).
- 충전 중:  
충전기 LED1이 녹색입니다(깜박임).
- 충전 완료:  
충전기 LED1이 녹색입니다(지속적으로 켜져 있음).
- 충전 중 문제 발생:  
충전기 LED1이 빨간색입니다(깜박임).

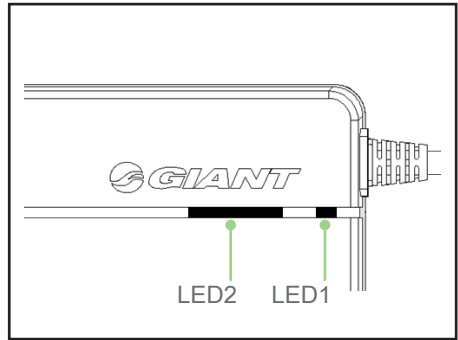

#### 스마트 충전기:

##### 장기 보관 충전 모드(60% 충전)

- 충전기를 연결합니다.
- LED2 버튼을 누릅니다.
- 충전은 다음 사항을 제외하고 일반 충전 절차와 동일하게 수행됩니다.  
LED2가 노란색입니다(켜짐).  
충전은 60% 상태에서 중지됩니다(장기 보관 목적).

## 충전 방법 1 - 자전거 내부

### EnergyPak(통합)

- 충전기를 자전거의 충전 포트에 연결합니다.
- 충전기를 AC 콘센트에 연결합니다.
- 충전 작업은 언제든지 중단할 수 있습니다.
- 콘센트에서 충전기를 먼저 분리한 다음 충전 포트에서 분리합니다.
- 자전거를 사용할 준비가 되었습니다.

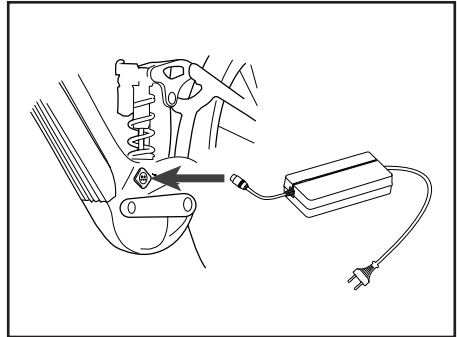

### EnergyPak Smart 375

- 충전 포트 커버를 당기고 시계 방향으로 돌려 충전 포트를 노출합니다.
- 충전기를 자전거의 충전 포트에 연결합니다.
- 충전기를 AC 콘센트에 연결합니다.
- 충전 작업은 언제든지 중단할 수 있습니다.
- 콘센트에서 충전기를 먼저 분리한 다음 충전 포트에서 분리합니다.
- 충전 포트 커버를 다시 제자리에 장착합니다.
- 자전거를 사용할 준비가 되었습니다.

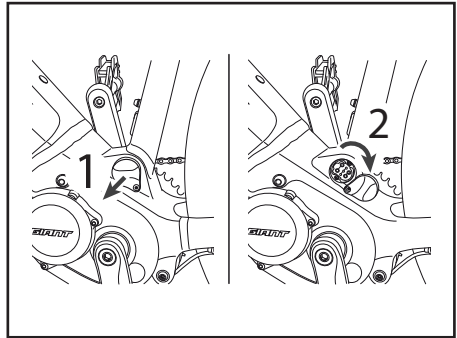

### EnergyPak(측면 분리)

- 충전기를 EnergyPak에 연결합니다.
- 충전기를 AC 콘센트에 연결합니다.
- 충전 작업은 언제든지 중단할 수 있습니다.
- 콘센트에서 충전기를 먼저 분리한 다음 EnergyPak에서 분리합니다.
- 자전거를 사용할 준비가 되었습니다.

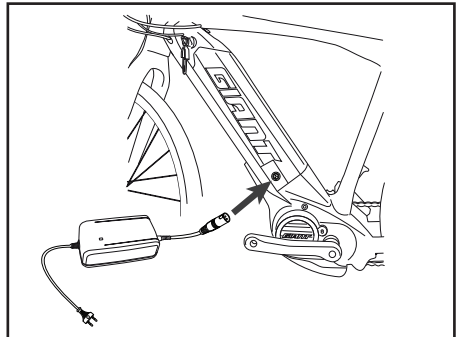

### EnergyPak(후방 랙)

- 충전기를 후방 랙 앞에 있는 EnergyPak 콘센트에 연결합니다.
- 충전기를 AC 콘센트에 연결합니다.
- 충전 작업은 언제든지 중단할 수 있습니다.
- 콘센트에서 충전기를 먼저 분리한 다음 충전 포트에서 분리합니다.
- 자전거를 사용할 준비가 되었습니다.

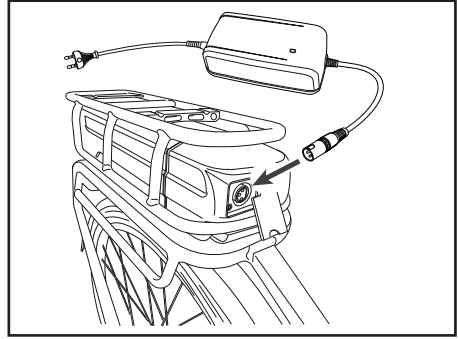

### 충전 방법 2 - 자전거 외부

#### EnergyPak(통합)

##### EnergyPak 분리. (키 잠금 유형)

- 배터리의 무게를 지탱합니다.
- 키를 넣어 EnergyPak을 잠금 해제합니다 (통합 배터리를 상단에 장착하는 경우만 해당: EnergyPak을 들어 올려 꺼내고 EnergyPak 충전을 계속함).
- 낙하 방지 보호 레버를 눌러 EnergyPak의 잠금을 완전히 해제합니다.
- 배터리를 자전거에서 빼냅니다.

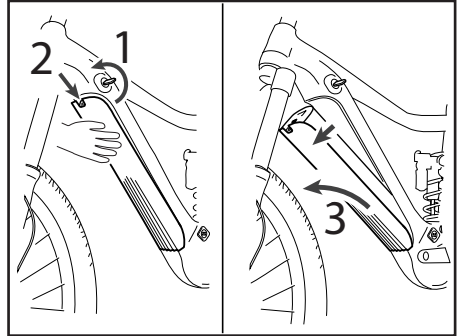

##### EnergyPak 분리(Torx 잠금 유형).

- 배터리의 무게를 지탱합니다.
- 크기 25 Torx 공구를 넣고 시계 반대 방향으로 돌려 EnergyPak을 분리합니다. 나사를 계속 돌기 때문에 빠져 나오지 않습니다.
- 낙하 방지 보호 레버를 눌러 EnergyPak을 완전히 분리합니다.
- 배터리를 자전거에서 빼냅니다.

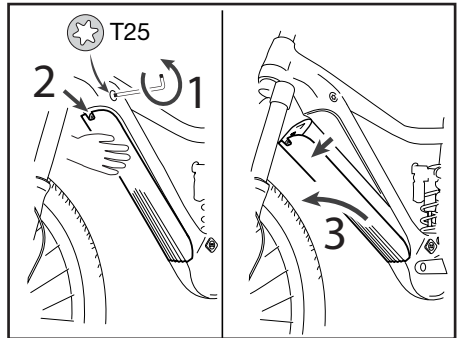

## EnergyPak Smart 375(측면 통합)

### EnergyPak 분리.

- 배터리를 프레임에 고정하여 잠금 해제 시 낙하하지 않도록 합니다.
- 키를 넣어 EnergyPak을 잠금 해제합니다 Energypak이 약간 돌출됩니다.
- 일부 모델에는 추가 낙하 방지 보호 장치가 있습니다. 배터리 아래의 플라스틱 탭(연한 회색 화살표)을 눌러 EnergyPak을 분리합니다.
- 배터리를 자전거에서 빼냅니다.

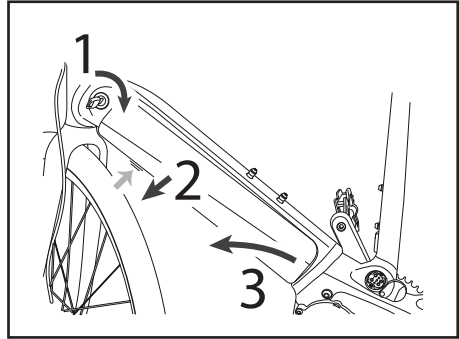

### EnergyPak 충전.

- 충전 어댑터(F)를 충전기에 연결합니다.
- 충전기를 EnergyPak에 연결합니다. 한 방향으로만 장착됩니다.
- 충전기를 AC 콘센트에 연결합니다.
- 충전 작업은 언제든지 중단할 수 있습니다.
- 콘센트에서 충전기를 먼저 분리한 다음 EnergyPak에서 분리합니다.

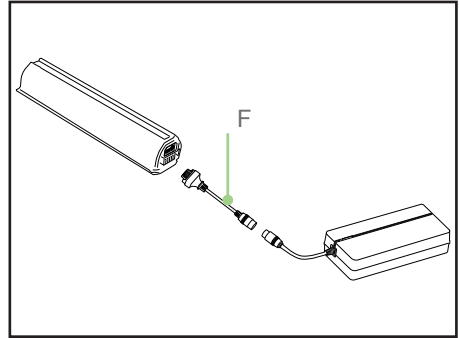

### EnergyPak 설치.

- EnergyPak을 설치하려면 제거 절차를 역순으로 진행합니다.
- 슬롯이 하단에서 올바르게 정렬되었는지 확인합니다.
- EnergyPak의 상단을 눌러 EnergyPak이 제대로 고정되었는지 확인합니다. 그렇게 하는 동안 '찰칵' 소리가 들릴 수 있습니다.
- 키를 빼냅니다.
- 자전거를 사용할 준비가 되었습니다.

### EnergyPak(측면 분리)

- 키를 넣어 EnergyPak을 잠금 해제합니다
- EnergyPak 배터리 상단을 옆으로 왼쪽으로 밀어줍니다.
- EnergyPak을 들어 올려 꺼냅니다.
- 충전기를 EnergyPak에 연결합니다.
- 충전기를 AC 콘센트에 연결합니다.
- 충전 작업은 언제든지 중단할 수 있습니다.
- 콘센트에서 충전기를 먼저 분리한 다음 EnergyPak에서 분리합니다.

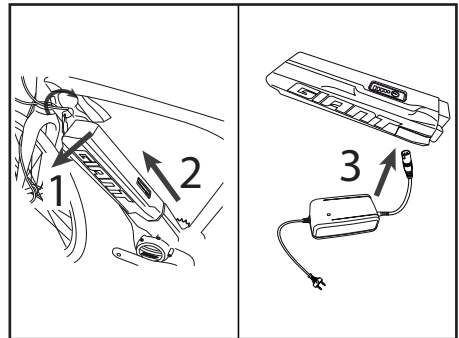

- EnergyPak을 다시 설치하고 슬롯이 하단에 올바르게 정렬되었는지 확인합니다.
- EnergyPak의 상단을 눌러 EnergyPak이 제대로 고정되었는지 확인합니다. 그렇게 하는 동안 '찰칵' 소리가 들릴 수 있습니다.
- 키를 빼냅니다.
- 자전거를 사용할 준비가 되었습니다.

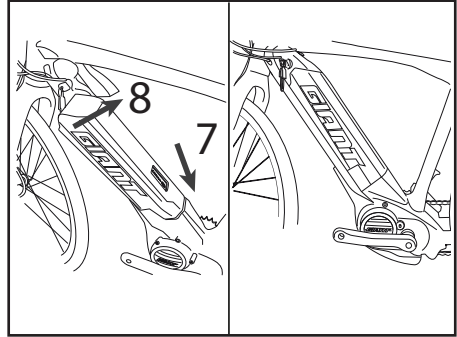

### EnergyPak(후면 랙)

- 키를 넣어 EnergyPak을 잠금 해제합니다.
- 그립을 잡고 EnergyPak을 뒤로 당깁니다.
- EnergyPak을 밀어 빼냅니다.
- 충전기를 EnergyPak에 연결합니다.
- 충전기를 AC 콘센트에 연결합니다.
- 충전 작업은 언제든지 중단할 수 있습니다.
- 콘센트에서 충전기를 먼저 분리한 다음 EnergyPak에서 분리합니다.
- EnergyPak을 다시 설치하고 슬롯이 하단에 올바르게 정렬되었는지 확인합니다.
- EnergyPak을 앞으로 누르고 EnergyPak이 제대로 고정되었는지 확인합니다. '찰칵' 소리가 들릴 수 있습니다.
- 키를 빼냅니다.
- 자전거를 사용할 준비가 되었습니다.

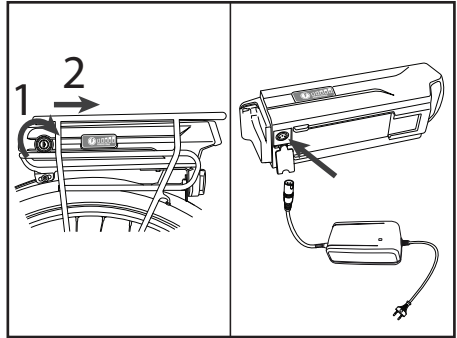

### 3.2.5 사용법

EnergyPak 전력이 3%만 남아 있으면, EnergyPak은 에너지를 절약하기 위해 ECO 보조 모드로 자동으로 전환됩니다.

EnergyPak 전력이 1%만 남아 있으면, 보조가 자동으로 중지됩니다. 동력 보조 수준 표시 막대가 3번 깜박입니다. 조명은 여전히 2시간 넘게 사용할 수 있습니다.

EnergyPak의 전력은 에너지 수준 확인 버튼을 눌러 확인할 수 있습니다.

15회의 정상 충전 후 또는 최소 3개월 마다 EnergyPak을 충전하기 전에 자전거를 타서 EnergyPak을 완전히 방전하십시오. 이렇게 하면 EnergyPak의 수명이 늘어납니다.

EnergyPak을 자전거에 연결하면 자전거를 사용하지 않을 때에도 시스템의 일부 전원이 손실됩니다. 이 현상을 방지하기 위해, 며칠 이상 사용하지 않을 때는 EnergyPak을 자전거에서 분리할 수 있습니다.

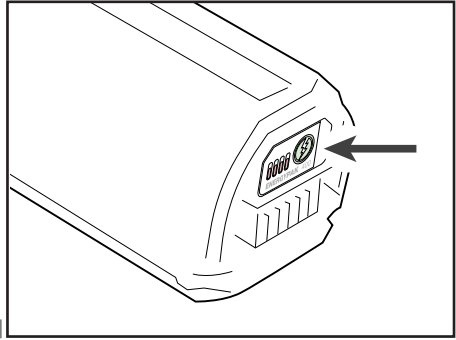

### 3.2.6 충전기 시간표

#### 4A 충전기 시간표(110V/200-240V)

	충전 시간(시간)					
	300Wh 8.8Ah		400Wh 11.3Ah		500Wh 13.8Ah	
	110V	200-240V	110V	200-240V	110V	200-240V
80% 충전	2시간 20분	1시간 45분	3시간	2시간	3시간 40분	2시간 45분
100% 충전	4시간 40분	3시간 30분	6시간	4시간 30분	7시간 20분	5시간

#### 스마트 충전기 시간표(110-240V)

	충전 시간(시간)		
	375Wh 10.3Ah	400Wh 11.6Ah	500Wh 13.8Ah
60% 충전	1시간 미만	1시간	1시간 30분
80% 충전	1시간 40분	1시간 50분	2시간 20분
100% 충전	2시간 45분	3시간	3시간 40분

### 3.2.7 보관

자전거를 장기간 사용하지 않을 경우(1개월 이상) EnergyPak을 다음 상태에서 보관하는 것이 가장 좋습니다.

- 잔량이 60% 상태에서 보관합니다. '스마트 충전기'의 경우, 이렇게 해야 기능이 유지됩니다.
- 자전거에서 분리합니다.
- 0°C~40°C의 온도를 유지합니다.
- 최소 1개의 LED가 계속 깜박이는지 매월 확인합니다. 필요할 때 충전합니다.

EnergyPak은 최소 3개월마다 충전해야 합니다. 이를 주의하지 않으면 EnergyPak 보증이 무효화될 수 있습니다.

### 3.3 SYNCDRIVE

SyncDrive 모터는 E-bike의 페달링을 보조합니다.

부드럽고 자연스러운 주행을 위해 내부 센서 및 속도 센서로부터 받은 정보가 처리됩니다. 최고의 내구성을 위해 SyncDrive Life and Sport 모터에서 최대 1mm의 하단 브래킷 액슬의 측면 유격을 설계했습니다.

SyncDrive

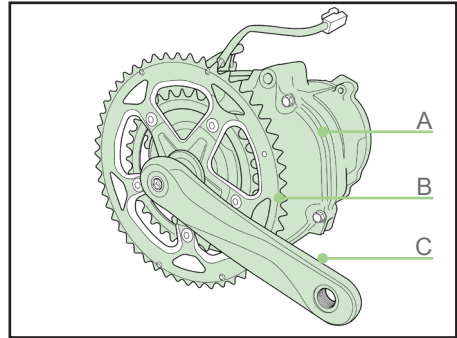

- A 모터
- B 체인 휠
- C 크랭크

### 3.4 RIDECONTROL

#### 3.4.1개요

##### RideControl ONE

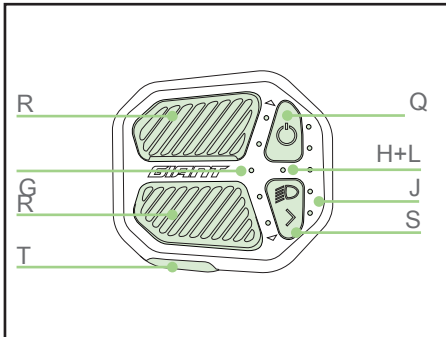

- Q 켜기/끄기
- R 보조 동력 레벨 (위로/아래로)
- S 조명 및 일반 표시
- T 보행 보조
- G 주행모드 표시기(5개의 LED)
- H 조명 표시기
- J EnergyPak 충전 표시기(5개의 LED)
- L 오류 코드 표시기

##### 원격 제어기

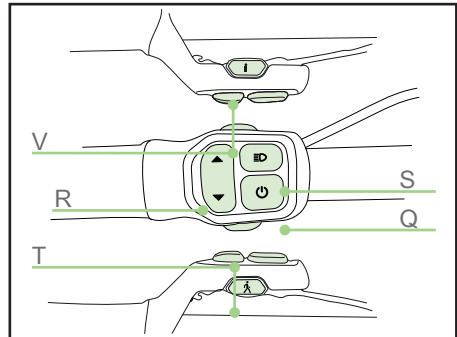

- Q 켜기/끄기
- R 보조 수준(위로/아래로)
- S 조명
- T 보행 보조
- V 일반 표시



## 디스플레이

### EVO 디스플레이(5가지 주행모드)

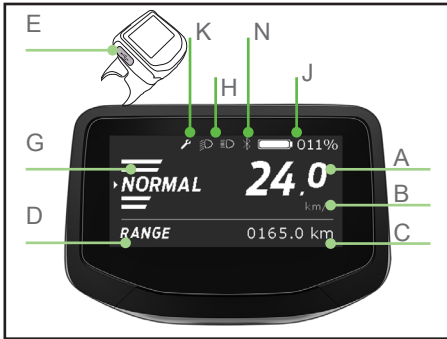

### 충전 디스플레이 (5가지 지원모드)

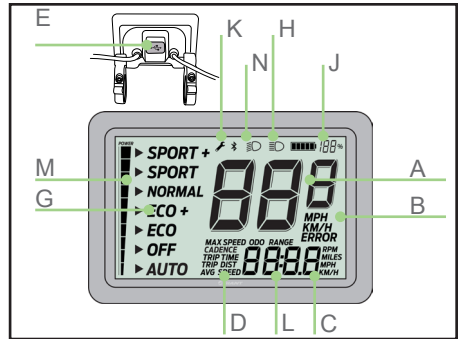

A 속도

B 단위(Km/h 또는 mph)

C 표시

D 표시 설정:

최대 속도, 평균 속도, 남은 범위, ODO(전체 거리), 주행 거리, 주행 시간, 케이던스.

E 마이크로 USB 콘센트(출력 5V-0.5A)

G 주행 모드 표시

H 조명 표시기(상향등)

J EnergyPak 충전 표시기

K 정비 표시기

L 이벤트 코드 표시기

M 토크 표시기

N Bluetooth 연결

P 잔여 주행 거리

\* 디스플레이는 그림과 다를 수 있습니다. 모든 기능을 모든 디스플레이에서 사용할 수 있는 것은 아닙니다.

### 3.4.2 설정

#### 전원 켜기 및 끄기:

켜기: ON/OFF 버튼(Q)을 눌러 시스템을 켭니다.

끄기: ON/OFF 버튼(Q)을 3초 이상 누른 다음 버튼에서 손을 놓으면 시스템이 꺼집니다. RideControl ONE의 경우, 조명 표시기(LED)(H)가 3번 깜박여 자전거의 전원이 꺼진다는 것을 알립니다.

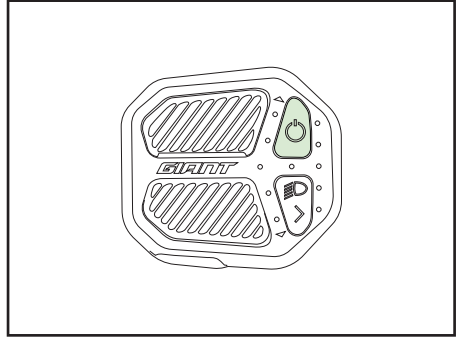
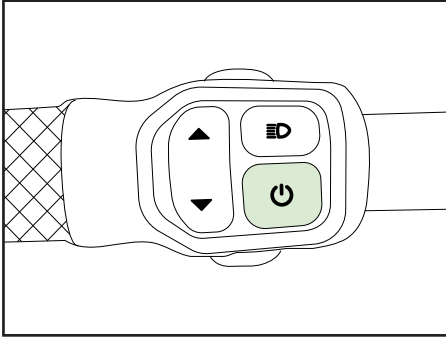

#### 동력 보조:

보조 수준 버튼(R)을 위로 또는 아래로 눌러 올바른 동력 보조 수준(G)을 선택합니다.

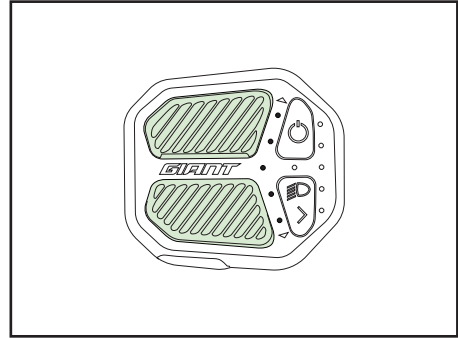
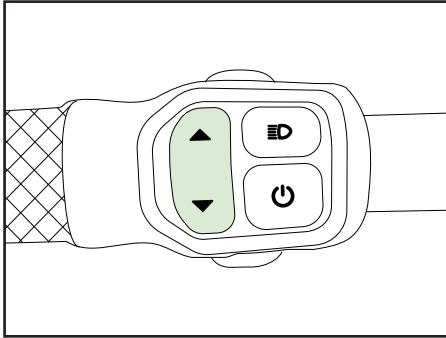

- 끄기: 동력 보조는 없지만 자전거 컴퓨터와 조명 기능을 사용하여 주행하는 경우.
- 수동: 보조 UP 또는 DOWN 버튼을 짧게 눌러 수동 보조 수준을 변경합니다.
- 자동(스마트 보조)\*:  
보조 UP 또는 DOWN 버튼을 길게(2초 넘게) 눌러 자동 보조 모드를 활성화합니다. 모터의 PedalPlus 6 센서 기술은 상황에 따라 전력 출력을 자동으로 조정합니다.  
'자동' 보조 수준은 동력 보조 표시(G)를 통해 Charge 및 EVO 디스플레이에 표시됩니다.  
RideControl ONE에서는 중간 동력 보조 표시 LED가 계속 켜져 있습니다.  
\* 자동 모드(스마트 보조)는 SyncDrive Life/Sport/Pro에서만 사용할 수 있습니다.

### 보행 보조:

보행 보조는 자전거를 끌고 걷는 동안 도움을 주기 위해 사용됩니다. 최대 6km/h(4mph)의 속도로 작동합니다. 보행 보조는 가장 낮은 기어에서 가장 강력합니다. 즉, 전면의 체인 휠이 가장 작고 후면의 스프로킷이 가장 큼니다.

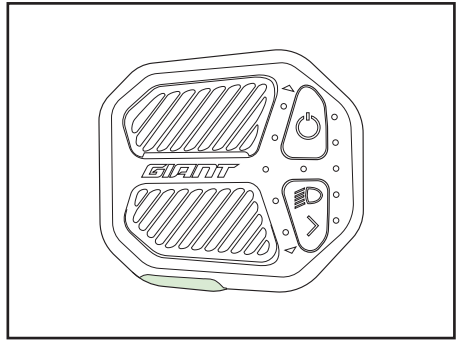
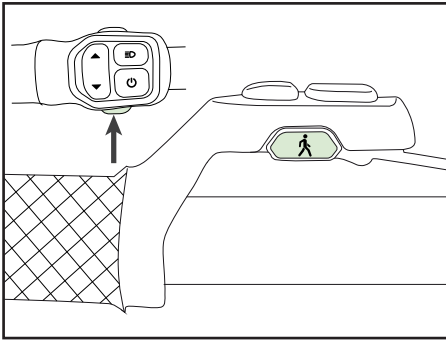

- 보행 보조 버튼(T)을 3초 동안 눌러 보행 보조를 대기로 설정합니다. 보조 표시기가 뒤에서 앞으로 켜집니다.
- 보행 보조 버튼을 누른 후 3초 내에 어떠한 동작도 수행하지 않으면 시스템이 정상 주행 모드로 복귀합니다.
- 보조 Up 버튼을 누릅니다. 보행 보조가 실행됩니다. 보조 Up 버튼에서 손을 놓아 중지합니다. 다시 실행하려면 3초 내에 다시 누르십시오.
- 3초 동안 기다리거나 다음 아무 버튼을 누르면 정상 주행 모드로 복귀합니다.

### 조명

조명 버튼을 길게 누르면(2초 이상) 자전거 조명이 켜지거나 꺼집니다. EnergyPak은 조명에 전력을 제공합니다. 자전거가 계속 서 있으면 조명이 계속 켜져 있습니다. S-pedalec(고속 E-bike)의 경우 이 버튼으로 상향등과 하향등을 전환할 수 있습니다.

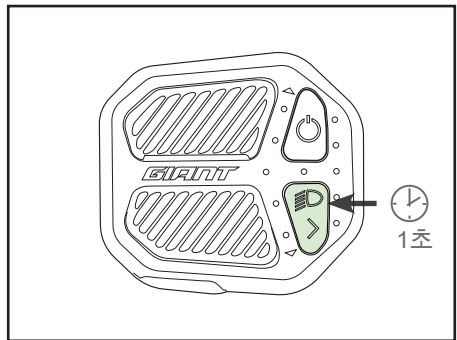
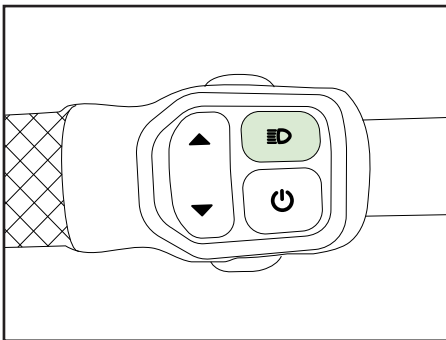

조명 버튼을 짧게 누르면 LCD 화면 백라이트로 전환됩니다.

- EVO: LCD 화면 백라이트 끄기/켜기(밝음)/켜기(어두움)
  - 충전: LCD 화면 백라이트 끄기/켜기
- 자전거 조명 및 LCD 화면 백라이트는 서로 상관없이 전환됩니다.

### 통합 헤드 튜브 라이트:

일부 자전거(Prime-E+)에는 헤드 튜브에 일광이 추가로 통합되어 있습니다. 이러한 자전거들은 조명 시스템이 약간 다릅니다.

- 펜더 프런트 라이트 아래에 스위치(A)가 있습니다. 이 스위치는 '자동' 및 '수동' 조명을 전환합니다.
- 스위치가 '자동' 모드에 있으면, 주변 일광의 양에 따라 펜더 프런트 라이트(C) 상단의 조명 센서 (B)가 헤드 튜브 라이트(D) 또는 프런트 펜더 라이트(C)로 전환됩니다. 시스템에서, 헤드 튜브 라이트에서 펜더 라이트로 조정하는 데에 5초가 소요되며, 다른 방법은 20초가 소요됩니다.
- 스위치가 '수동' 모드에 있으면, 핸들 바의 조명 버튼이 프런트 펜더 라이트로만 전환됩니다. 이 모드에서는 헤드 튜브 라이트를 사용할 수 없습니다.

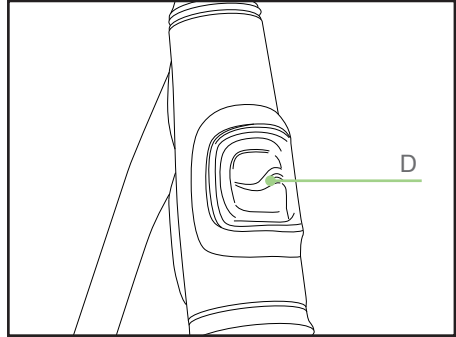
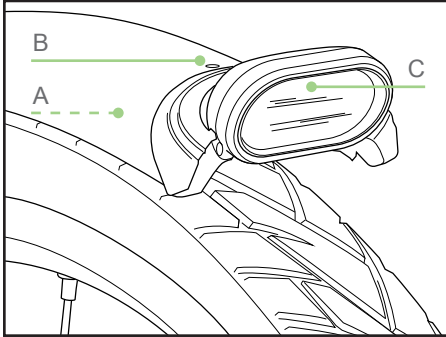

### 배터리 표시

배터리 잔량은 EnergyPak 충전 표시등(J)을 통해 표시됩니다. Charge 및 EVO 디스플레이의 경우에는 표시기 막대를 통해 숫자로 표시됩니다. RideControl ONE의 경우, 배터리 잔량은 오른쪽 하단에 있는 LED를 통해 표시됩니다.

#### RideControl ONE의 경우에만 해당:

- 배터리 전력이 10% 미만인 경우, 하단 LED가 계속 주황색으로 점등됩니다.
- 배터리 전력이 3% 미만이거나 자전거가 'OFF' 모드인 경우, 하단 LED가 주황색으로 깜박입니다. 보조가 중단되어도 조명 시스템은 계속 작동합니다.

## 일반 표시

일반 표시 버튼(V)을 눌러 다음 디스플레이 표시를 전환합니다.

- RideControl EVO의 경우:

- 주행 시간, 거리, 평균 속도, 최고 속도, ODO(전체 거리), 남은 범위, 케이던스.

디스플레이는 전원이 꺼진 위치에서 시작됩니다. 동력 보조 모드가 'OFF'인 경우 남은 범위는 '999'로 표시됩니다.

- RideControl CHARGE의 경우:

- 속도 <-> 평균 속도
- 주행 거리/ODO(전체 거리)

- RideControl ONE의 경우:

- RideControl ONE은 ANT+ 프로토콜\*을 통해 주행 데이터를 전송할 수 있습니다. 일부 스마트폰 또는 GPS 장치와 같은 ANT+ 지원 장치는 RideControl One과 페어링할 경우 다음과 같은 특정 주행 데이터를 표시할 수 있습니다.
- 속도, 케이던스, 전력, 배터리 잔량 등\*\*

\* ANT+ 로고가 있는 RideControl ONE에서만 사용 가능

\*\* 사용 가능한 데이터 필드가 하드웨어 또는 펌웨어 업데이트로 인해 변경될 수 있습니다.

\*\* 수신 장치에 따라 사용 가능한 데이터 필드가 표시됩니다.

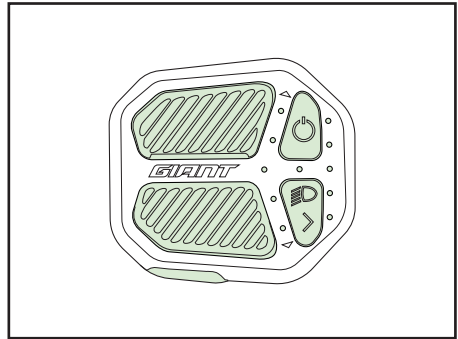
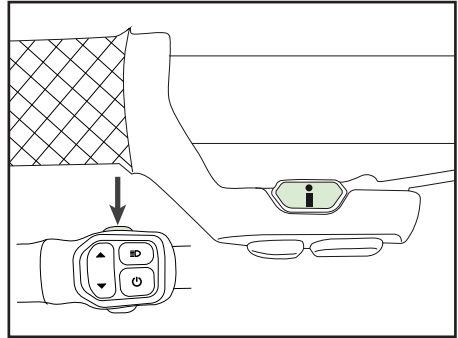

## 3.4.3 설정 초기화

보조 'up' 및 'down' 버튼(R)을 3초 동안 동시에 같이 눌러 주행 거리, 주행 시간 및 평균 속도를 초기화합니다. 이러한 초기화는 해당 설정 중 하나가 디스플레이에 표시될 때만 실행할 수 있습니다.

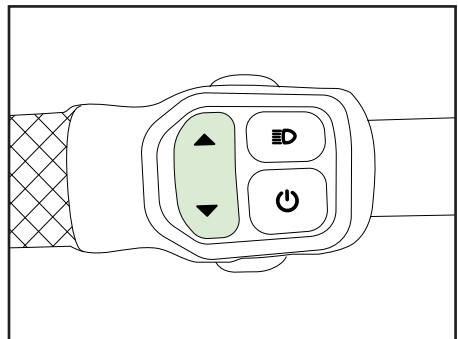

### 3.4.4 전환(Km/h<->Mph)

설정 버튼(V)을 5초 동안 눌러 Km/h 및 Mph 표시를 전환합니다.

EVO 디스플레이의 경우, 킬로미터 및 마일 단위가 모두 표시됩니다.

Charge 디스플레이의 경우, 'km/h' 및 'km'만 표시됩니다. 단위 'm' 및 'mph'는 모두 표시되지 않습니다.

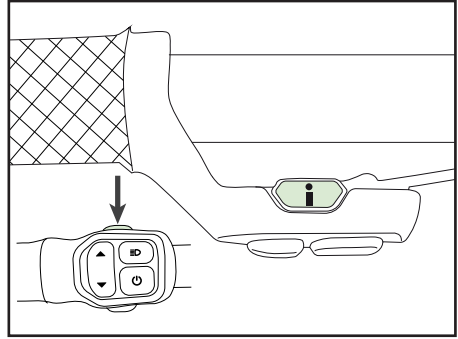

### 3.4.5 위치 조정

- EVO 디스플레이의 경우:

볼트(D)를 시계 반대방향으로 풀니다.

알루미늄 하우징의 각도를 조정합니다.

볼트를 시계 방향으로 조입니다. 과도하게 조이지 마십시오.

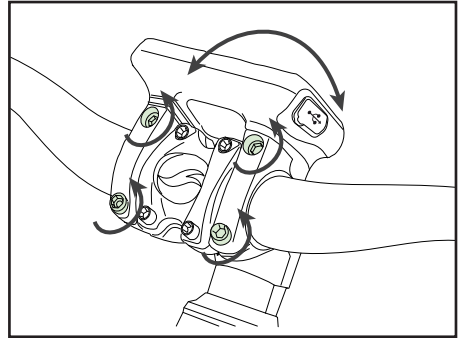

- 충전 디스플레이의 경우:

볼트(D)를 풀니다. LCD 마운트의 각도를 조정합니다.

볼트를 조입니다. 과도하게 조이지 마십시오.

디스플레이를 약간 회전하면 충돌하는 경우 큰 손상을 방지할 수 있습니다.

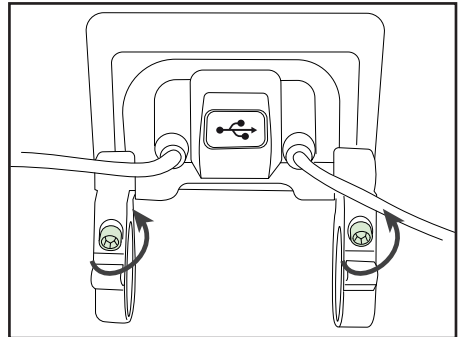

**- 원격 제어 장치의 경우:**

그립 볼트를 몇 바퀴 풀면 카운터가 시계 방향으로 회전합니다.

원격 제어 장치의 각도를 조정합니다.

볼트를 조입니다.

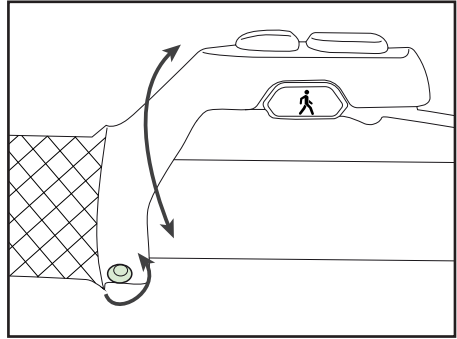

**- RideControl One의 경우:**

볼트를 몇 바퀴 풀면 카운터가 시계 방향으로 회전합니다.

RideControl One의 각도를 조정합니다.

볼트를 조입니다.

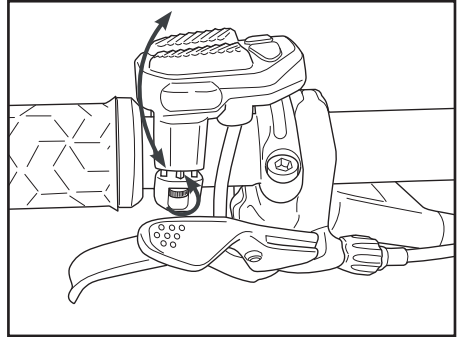

## 4 자전거 사용법

### 4.1 유지 보수

자이언트 하이브리드 전기자전거는 플라스틱 쉘을 사용하여 전기 부품을 보호하므로 과도한 물을 사용하여 플라스틱을 세척할 수 없습니다. 중성 세제를 묻힌 부드러운 천으로 플라스틱 쉘의 먼지를 닦아냅니다. 그 후에 깨끗한 부드러운 천으로 물기를 닦아냅니다.

CAUTION

청소할 때 고압수 또는 에어 호스를 사용하지 마십시오. 전기 구성품에 물이 들어갈 수 있어 오작동을 유발할 수 있습니다.

CAUTION

과도한 물을 사용하여 e-bike 구성품을 세척하지 마십시오. 내부 전기 부품에 물이 들어가면 절연체가 부식되어 전력 소모나 다른 문제를 유발할 수 있습니다.



비중성 비누 용액을 사용하여 플라스틱 구성품을 세척하지 마십시오. 비중성 용액은 변색, 비틀림, 긁힘 등을 유발할 수 있습니다.

자전거를 실외에 두지 마십시오.

자전거를 타지 않을 때는 눈, 비, 햇빛 등으로부터 보호되는 장소에 보관하십시오. 눈과 비는 자전거의 부식을 유발할 수 있습니다. 햇빛의 자외선은 도장 부분의 색상을 바래게 하거나 자전거의 고무나 플라스틱의 균열을 유발할 수 있습니다.

### 4.2 키

자전거는 배터리 잠금 장치에 사용되는 2개의 키가 기본으로 제공됩니다. 일부 자전거는 링 잠금 장치도 기본으로 제공됩니다. 이런 자전거의 경우 키가 잠금 장치 모두에 맞습니다. 자격이 있는 자물쇠 수리공만 키를 복제할 수 있습니다. 자전거 잠금 장치가 없는 자전거의 경우, 온보드 충전을 사용하면 배터리 잠금 키를 장기간 사용하지 못할 수 있습니다. 그러나 이 키는 유지 보수 및 수리에 필요합니다. 키를 보관할 때는 이 점을 유념하십시오.

- 수리 및 긴급 상황에 대비하여 키 번호 및 비상용 키를 안전한 장소에 보관하십시오.
- 항상 최소 1개의 예비 키를 갖고 있어야 합니다.
- 유지 보수 또는 수리를 위해 대리점으로 갈 때는 항상 키를 가져가십시오.

### 4.3 범위

1회 충전 시 범위는 다음과 같은 여러 환경에 따라 크게 달라집니다(여기에만 해당되지 않음).

- 주변 온도 및 바람과 같은 기후 조건
- 높이 및 노면과 같은 도로 상태
- 타이어 공기압 및 유지 보수 수준과 같은 자전거 상태
- 가속 및 변속과 같은 자전거 사용
- 탑승자 체중 및 짐 무게
- 충전 및 방전 주기

### 4.4 변속 권장 사항

더 나은 주행거리를 위해, Giant는 속도에 따른 변속을 권장합니다. 저속 및 설정 꺼짐인 경우, 낮은 기어를 사용하는 것이 좋습니다. 속도가 높아지면 더 높은 기어를 선택할 수 있습니다. 부드러운 지지 및 최적의 범위를 위해서는 기어를 변속하는 동안 페달에서 발을 떼는 것이 가장 좋습니다.

- 고속, 고속 기어.
- 저속, 저속 기어.
- 변속 중에 동력을 해제하십시오.



## 4.5 동력 전달 장치

일부 e-bike 모델은 내부 기어 허브가 장착된 상태로 제공됩니다. 대부분의 모델에는 후면 변속기가 장착된 자전거와 마찬가지로 적절한 체인 장력을 유지하는 자동 체인 텐서너가 있습니다.

자동 체인 텐서너가 없는 모델의 경우, 체인 장력을 확인하고 수동으로 조정해야 합니다.

조정은 숙련된 정비사가 적절한 공구를 사용하여 수행해야 합니다. e-bike의 기술적 유지 보수에 대한 자세한 내용 및 지원에 대해서는 현지 사이언트대리점에 문의하십시오.

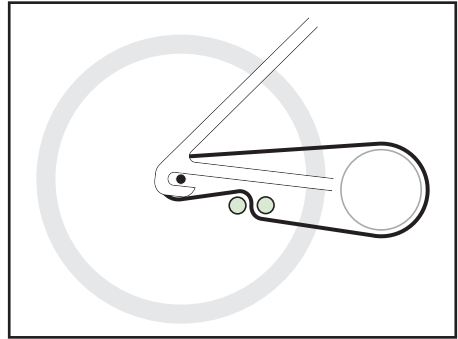

### 체인 장력을 확인하는 방법

체인 장력을 확인하려면 전면 및 후면 스프로킷 사이의 중간 부분에서 체인을 고정합니다.

- 체인을 위아래로 이동하면서 체인의 느슨함을 확인합니다.
- 수직 이동 거리가 10-15mm여야 합니다.
- 이동 거리가 더 긴 경우 체인 장력을 조정해야 합니다.

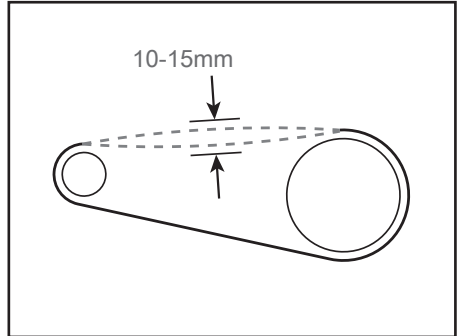

### 체인 장력을 조정하는 방법

일부 모델에는 수평 드롭아웃이 있고, 일부 모델에는 슬라이딩 후면 드롭아웃과 체인 장력 조정 나사가 있을 수 있습니다. 체인 장력을 조정하기 위해서는 후면 액슬과 스프로킷의 수평 이동이 가능하도록 후면 휠이나 슬라이딩 드롭아웃을 분리해야 합니다.

- 해당하는 경우 액슬 너트나 슬라이딩 드롭아웃 볼트를 분리합니다.
- 적절한 체인 장력을 얻으려면 수동으로 또는 조정 나사를 돌려 후면 휠을 뒤로 또는 앞으로 이동합니다.
- 액슬 너트나 드롭아웃 볼트를 조여 후면 휠을 제자리에 고정합니다.
- 후면 휠은 항상 프레임의 중앙에 위치해야 합니다.

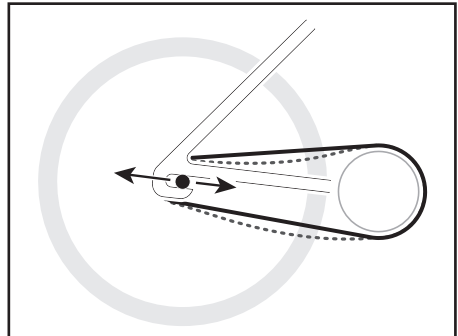

### 벨트 드라이브

기술 사양 및 요구 사항에 대해서는 e-bike와 함께 제공된 벨트 드라이브 제조업체의 작동 지침을 참조하십시오.

벨트 드라이브가 장착된 모든 모델에는 슬라이딩 후면 드롭아웃 및 벨트 장력을 조정할 수 있는 장력 조정 나사가 있습니다. 벨트 드라이브의 조정 절차는 체인의 경우와 동일합니다.

## 5 문제 해결

### 5.1 이벤트 표시

이벤트 알림은 시스템의 문제가 감지되는 경우 디스플레이에 표시됩니다. 대부분의 경우에는 당장 걱정할 이유가 없지만 자이언트 대리점을 방문하여 점검하는 것이 좋습니다. 디스플레이의 모든 이벤트 코드를 제거하려면 자이언트 대리점을 방문해야 합니다.

### 5.2 RIDECONTROL EVO

시스템 이벤트의 경우 EVO 디스플레이에 다음 순서로 다양한 이벤트 알림이 표시될 수 있습니다. 2초 동안의 '시스템 메시지'.

이러한 표시의 근본 원인 중 하나는 다음과 같습니다.

- 'SyncDrive error'(SyncDrive 오류)
  - 'RideControl error'(RideControl 오류)
  - 'Bluetooth error'(Bluetooth 오류)
  - 'EnergyPak error'(EnergyPak 오류)
  - 'Speed sensor error'(속도 센서 오류)
1. 'SyncDrive error'(SyncDrive 오류)의 경우에 한해, 'no power support'(전력 지원 없음)가 표시되며 동력 보조가 중지됩니다. (EnergyPak이 방전되는 경우에도 동력 보조가 중지됨).
  2. 'Your E-bike needs servicing'(사용 중인 E-bike에 정비가 필요함)
  3. 정비를 위해 대리점을 방문할 때까지 서비스 표시 그림 문자가 정상 화면에 표시됩니다.



### 5.3 RIDECONTROL CHARGE

시스템 이벤트의 경우, 'EnergyPak 표시기'(J)와 '이벤트 코드 표시기'(L)가 3번 깜박입니다. 근본 원인은 '이벤트 코드 표시기'(L)에 표시됩니다. 이벤트 코드 'A1'이 표시되거나 EnergyPak이 방전된 경우, 동력 보조가 중지됩니다. 다른 모든 이벤트 코드의 경우 동력 보조는 계속됩니다.

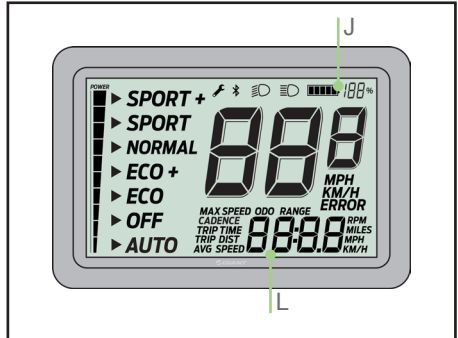

## 5.4 RIDECONTROL ONE

시스템 이벤트의 경우, RideControl ONE 디스플레이에 이벤트 표시가 표시됩니다.

- 조명 표시기(H)가 빨간색으로 깜박이고, 동력 보조 표시기으로도 사용되는 이벤트 코드 표시기 (L) 중 하나가 함께 깜박입니다 (참고: 이벤트 LED는 하단에서 상단으로 번호가 부여됨).
- LED 5: 발열 문제
- LED 4: 해당 없음
- LED 3: 속도 센서 문제
- LED 2: 모터 문제
- LED 1: 배터리 문제

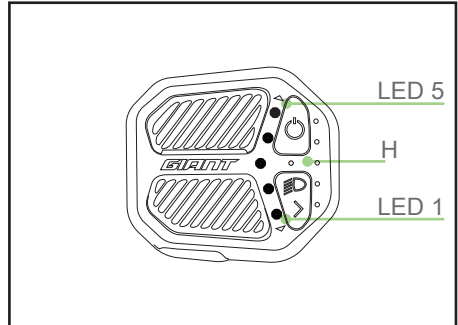

자전거를 끄고 켜면 대부분의 경우 시스템이 초기화됩니다. 그렇다 하더라도 자전거 주행을 계속하는 데는 문제가 없습니다.

- LED 5의 경우, 발열 문제입니다. 자전거를 식히려려면 시간이 좀 필요합니다. 몇 분 후에 자전거를 재시동하십시오. 고온에서는 모터가 응력을 받지 않도록 하십시오.

시스템 이벤트가 계속 발생하는 경우 대리점에 정비 툴 소프트웨어를 통한 최종 테스트 결과를 문의하십시오.

## 6 자주 하는 질문

### 6.1 RIDECONTROL - 디스플레이

**My Charge** 디스플레이는 핸들바 위에서 회전할 수 있습니다. 출고시 이 디스플레이를 확실하게 조이지 않은 것 같습니다.

- 충전 디스플레이는 과도하게 조이면 안 됩니다. 강한 충격이 가해질 경우를 대비해 약간 회전할 수 있어야 합니다.

EVO 디스플레이로 My Charge 디스플레이를 업그레이드할 수 있습니까?

- 자이언트 E-부품은 대부분 상호 교환이 가능합니다. EVO 버전으로 충전 디스플레이를 교체할 수 있습니다.

충전 또는 EVO 디스플레이를 내 RideControl One에 연결할 수 있습니까?

- RideControl One은 디스플레이 없이 기능하도록 설계되었습니다. ANT+ 로고가 있는 RideControl One은 ANT+ 데이터를 수신할 수 있는 외부 디스플레이로 주행 데이터를 무선으로 전송할 수 있습니다.

ANT+ 장치를 내 RideControl One에 어떻게 페어링할 수 있습니까?

- 절차는 장치에 따라 다를 수 있습니다. ANT+ 장치의 검색 및 페어링 방법에 대한 자세한 내용은 장치 설명서를 참조하고, 절차를 따르십시오.

화면에 이벤트 코드가 표시되었습니다. 어떻게 조치해야 합니까?

- 이벤트 코드에는 비정상적인 무언가가 발생했다고 표시됩니다. 즉시 대리점에 문의하는 것이 최선입니다. 계속 사용한다 해도 자전거가 손상되지는 않을 것입니다.

이벤트 코드가 내 디스플레이에 표시되었지만 지금은 사라졌습니다. 어떻게 해야 합니까?

- 시스템 이벤트가 발생한 것입니다. 이벤트가 지속되지는 않습니다. 즉시 대리점에 문의할 필요는 없으며, 다음 정기 정비 점검 시 시스템 이벤트를 확인하면 됩니다.

EVO 디스플레이의 설정을 변경할 때 이전 설정 상단에 새로운 숫자가 표시될 수 있습니다. 무슨 일이 진행되고 있는지 설명할 수 있습니까?

- EVO 디스플레이는 데이터를 표시하기 위해 액체를 사용하는 '액정 표시 장치'입니다. 기온이 낮으면 숫자가 사라지는 데 시간이 더 걸립니다. 디스플레이가 고장난 것은 아닙니다. 지금 보조 수준을 조정하는 것과 같은 새로운 설정은 즉시 활성화됩니다.

내 RideControl의 일부 기능이 이 사용자 설명서의 설명과 정확히 일치하지 않는 것처럼 보입니다. 왜 그런가요?

- 사용 중인 RideControl(펌웨어) 프로그래밍을 업데이트해야 하거나 이 설명서가 작성된 이후에 업데이트된 것일 수 있습니다. 현지 자이언트 대리점에 대신 확인해달라고 요청하고 업데이트하십시오.

### 6.2 ENERGYPAK

내 EnergyPak이 자전거에 연결되지 않은 경우 얼마나 충전되었는지 어떻게 알니까?

- EnergyPak의 전원 버튼을 누르면 LED가 켜지고 잔량이 표시됩니다.

일부 자이언트 EnergyPak은 다른 제품보다 용량이 더 큼니다. 왜 하우징이 더 커지지 않습니까?

- 다양한 용량을 위해 자이언트는 다양한 밀도의 전지를 사용합니다. 그래서 다양한 자전거에 동일한 하우징을 적용할 수 있습니다.

내 자전거에 용량이 더 큰 자이언트 EnergyPak을 사용할 수 있습니까?

- 예. 모양과 분리 방향이 동일한 경우 원래 Giant EnergyPak과 상호 교환이 가능합니다.

내 자전거에 추가 배터리를 장착할 수 있습니까?

- 선택한 모델의 경우, 전체 용량을 늘리기 위해 EnergyPak Plus(범위 확장) 배터리를 장착할 수 있습니다. 이 EnergyPak Plus는 별도로 구입할 수 있습니다(구입 가능성은 국가마다 다를 수 있음). 자세한 내용은 현지 자이언트 대리점에 문의하십시오.

왜 충전 시간이 용량에 따라 일정하지 않습니까?

- EnergyPak 충전은 직선적으로 이루어지지 않습니다. 특히 최신 부품은 시간이 더 걸립니다.

재충전하기 전에 EnergyPak을 항상 완전 방전해야 합니까?

- 매년 완전 방전할 필요는 없습니다. EnergyPak을 좋은 상태로 관리하려면 3개월마다 완전 방전하는 것이 좋습니다.

주행 중에 EnergyPak이 방전되면 무슨 일이 발생합니까?

- 명확히 말하면, 보조 기능이 중지됩니다. 3%에서는, 동력 보조로 주행 거리가 줄어듭니다. 1%에서는 동력 보조 기능이 완전히 중지됩니다. 조명은 2-3시간 동안 계속 작동합니다. 자전거는 보조 기능 없이 주행할 수 있습니다.

## 6.3 SYNCDRIVE 모터

페달을 회전시켰지만 동력 보조를 거의 받지 못합니다. 왜 그렇습니까?

- Giant의 SyncDrive 모터에는 토크 센서가 있습니다. 그에 따라 모터는 적용된 힘을 보조합니다. 추가 기본 시스템은 회전 센서만 사용할 수 있습니다.

크랭크의 측면 작동을 느낄 수 있습니다. 정상입니까?

- 그렇습니다. Yamaha의 지원을 받는 자이언트 SyncDrive Life and Sport 모터는 하단 브래킷 액슬에서 최대 1mm 측면 유격을 허용하도록 설계되었습니다. 이것은 모든 조건에서 더 나은 내구성을 발휘하기 위한 것입니다.

왜 경쟁사 모터에서 나는 소리는 다른가요?

- 자이언트는 일부 경쟁사와 다른 내부 구조를 사용합니다. 그 결과 당사 자전거는 주파수가 약간 더 높고 토크 값이 더 안정적입니다.

## 6.4 기타

자전거의 QR 코드는 어디에 사용됩니까?

- QR 코드는 도난 방지 웹사이트에 자전거를 등록하는 데 사용할 수 있습니다.

자전거 청소에 가장 좋은 방법은 무엇입니까?

- E-부품은 마른 천으로 청소하는 것이 가장 좋습니다. 자전거의 나머지 부분은 다른 자전거와 동일하게 취급해야 합니다.

내 자전거에 유선 조명 시스템을 장착할 수 있습니까?

- 예, 이를 위해 배선 및 버튼이 준비되어 있습니다. 올바른 유형의 조명(예: 6V)을 사용하십시오.

동료 중 한명이 저와 같은 자전거를 탑니다. 제 주행 거리가 훨씬 더 깁니다. 왜 그렇습니까?

- 주행거리는 다양한 영향을 받습니다(타이어 공기압, 체결된 자체 동력, 기어). 이들 중 하나로 인해 차이가 발생할 수 있습니다.

# 7 법률 문서

## 7.1 보증

자이언트는 원래 소유자에게 다음 지정된 기간 동안 자재와 제조상에 결함이 없는 각각의 새 자이언트 자전거의 프레임, 리지드 포크 또는 원래 구성 부품에 대해서만 보증합니다.

다음과 같은 전자 장비에 대해서는 2년 보증이 적용됩니다.

- RideControl 디스플레이 및 버튼
- SyncDrive 모터
- EnergyPak 배터리;
  - 최대 600회 충전 및 원래 공칭 용량의 60%에 대해.
- 배선

당사 E-bike의 최대 허용 총 중량(자전거, 탑승자 및 짐)은 156Kg(344lbs)입니다.

다른 모든 부품 및 구성품의 경우, 이 E-bike와 함께 제공된 자이언트의 일반 사용자 설명서를 참조하십시오. 문제가 발생하는 경우 해당 사용자 설명서를 우선적으로 참조해야 합니다. 아래 내용과 7.2장은 참조용입니다.

구매 시 조립이 필요합니다.

이 보증은 공인 자이언트 대리점에서 새로 구입하고, 구입 시 해당 대리점에서 조립된 자전거 및 프레임 세트에만 적용됩니다.

### 제한적 책임

별도로 규정되지 않는 한, 상기 보증에 따른 유일한 구제책 또는 모든 묵시적인 보증은 자이언트의 단독 재량에 따라 결함 부품을 동등하거나 더 큰 가치를 지닌 부품으로 교체하는 것으로 제한됩니다. 이러한 보증은 구매 날짜부터 시작되며, 원래 소유자에게만 적용되고, 양도할 수 없습니다. 어떠한 경우에도 자이언트는 계약, 보증, 과실, 제품 책임 또는 다른 모든 이론에 기초하여 개인적 부상으로 인한 손해, 재산상 손해 또는 경제적 손실을 포함하여(여기에 제한되지 않음) 모든 직접적, 우발적 또는 결과적인 손해에 대해 책임지지 않습니다.

자이언트는 명시적이든 묵시적이든 다른 어떠한 보증도 하지 않습니다. 특수한 목적을 위한 상품성 및 적합성에 대한 보증을 포함하여 모든 묵시적인 보증은 위에 언급된 명시적 보증 기간으로 제한됩니다.

이 보증에 대한 모든 청구는 공인 자이언트 대리점 또는 판매점을 통해 이루어져야 합니다. 보증 청구를 처리하려면 구매 영수증이나 구매 날짜에 대한 기타 증빙이 필요합니다.

구매 국가 외부에서 발생한 청구는 수수료 및 추가 제한을 받을 수 있습니다. 보증 기간 및 세부 정보는 프레임 유형 및/또는 국가에 따라 다를 수 있습니다. 본 보증은 고객에게 특정 법적 권한을 부여하며, 고객은 장소에 따라 달라질 수 있는 다른 권한도 보유할 수 있습니다. 본 보증은 고객의 법적 권한에 영향을 주지 않습니다.

## 7.2 제외 사항

조립 또는 자재 결함이 없는 상황에서 타이어, 체인, 브레이크, 케이블 및 기어 휠과 같은 부품에 대한 정상 마모 및 파손.

- 공인 자이언트 대리점 외에서 정비된 자전거.
- 원래 상태에서 개조.
- 비정상적, 경쟁 및/또는 상업적 활동 목적 또는 이 자전거를 설계한 목적 이외의 목적으로 자전거 사용.
- 사용자 설명서를 따르지 않아 발생한 손상.
- 시합, 점프, 내리막 주행 및/또는 그러한 활동이나 이벤트를 위한 훈련 또는 가혹한 조건이나

- 기후에서 자전거를 노출하거나 자전거를 주행한 결과 발생한 도장 마감 및 데칼 손상.
- 부품 교체 또는 변경 시 공임이 부과됩니다.

본 보증에서 제공하고 모든 추가 보증에 적용되는 경우를 제외하고, 자이언트 및 그 직원과 대리인은 자이언트 자전거에서 발생하거나 이와 관련하여 발생하는 모든 손실 또는 손해(과실 또는 불이행으로 인한 우발적이고 결과적인 손실 또는 손해 포함)에 대해 책임을 지지 않습니다.

### 7.3 적합성

**CE** 최대 지원 속도가 45km/h인 하이브리드 파워 자전거는 L1e-B 범주 차량에 대한 EU 지침 168/2013/EC의 요구 사항을 준수합니다.

최대 지원 속도가 25km/h인 하이브리드 파워 자전거는 EU 기계류 지침 2006/42/EC의 요구 사항을 준수합니다. 이러한 자전거는 또한 다음 비조화 표준을 준수합니다.

- 자전거 표준: ISO 4210-2
- 전기 자전거: EN 15194

고객의 특정 자이언트 전기자전거에 대한 적합성 선언은 이 사용자 설명서에서 확인할 수 있습니다.

#### 면책 조항

당사는 고객의 자전거 불법 변경에 대해 강력하게 권고합니다. 불법 변경은 원래 장비를 분리 또는 교체하거나 자체 설계 및/또는 작동을 변경할 수 있는 방식으로 자전거를 개조하는 것을 말합니다. 그러한 변경은 자전거의 취급, 안정성 및 자전거의 다른 측면을 심각하게 손상할 수 있고, 주행 시 안전하지 않을 수 있습니다. 불법 변경으로 자전거가 해당 법률 및 규정을 준수하지 못하는 상황으로 이어지게 할 수도 있습니다. 안전, 품질 및 신뢰성을 보장하기 위해서는 수리 및 교체 시 원래 부품 또는 자이언트 공인 대체품만 사용하십시오. 자이언트는 불법 변경으로 인한 개인적 부상, 재산상 손해 또는 경제적 손실을 포함하여(여기에 제한되지 않음) 모든 직접적, 우발적 또는 결과적인 손해에 대해 책임지지 않습니다.

YOUR GIANT DEALER

