

GIANT CONTACT SWITCH CORE

사용 설명서



목차

1. 소개.....	2
2. 부품 목록.....	3
3. 사양.....	4
4. 원격 레버 옵션.....	5
5. 설치.....	6
6. 작동.....	8
7. 사용 관리 및 문제 해결.....	8
8. GIANT 제한적 보증.....	9

1. 소개

신제품 GIANT CONTACT SWITCH CORE 를 구매해 주셔서 감사합니다. 이 제품은 견고한 구조와 내구성이 뛰어난 스프링 작동식 내부를 갖추고 있어 오래 지속되고 안정적인 작동이 가능합니다.

라이딩 효율을 위한 *하이 포지션*, 까다로운 기술 세션을 위한 *로우 포지션* 등 순수한 실용성을 고려한 설계가 적용되었습니다. 중간 포지션에 대한 번거로움이 전혀 없습니다.

대부분의 라이더의 피팅 요구에 맞는 100mm 및 125mm 트래블 옵션이 있습니다.

간편하고 합리적인 가격의 GIANT CONTACT SWITCH CORE 는 전문가처럼 로컬 트레일을 공략하는 데 도움이 됩니다.

⚠주의

이 시트포스트를 설치 및 사용하기 전에 설명 내용을 꼼꼼히 읽어주세요. 설명 대로 하지 않으면 심각한 부상이나 사망에 이를 수 있습니다.

1. 이동 중에 안장 높이를 조절하면 제어가 되지 않을 수 있습니다.
2. 개조된 CONTACT SWITCH CORE 시트포스트로는 절대 라이딩하지 마십시오. 개조하면 보증이 무효화됩니다.
3. 느슨하거나 과도하게 조여지거나 손상되거나 마모된 부품으로 인해 예기치 않은 오작동이 발생할 수 있습니다. 시트포스트의 마모나 손상 여부를 주기적으로 점검합니다. 시트포스트 또는 그 부품에 마모, 균열, 찌그러짐 등의 징후가 보이면 즉시 사용을 중단하고 GIANT 공식 대리점을 찾아 점검, 수리 또는 교체 받으시기 바랍니다.
4. 라이딩하기 전에 CONTACT SWITCH CORE 시트포스트의 모든 볼트가 권장 토크 설정 내에서 제대로 조여졌는지 확인합니다.
5. 시트포스트 클램프를 과도하게 조이면 시트포스트의 높이 조절 기능에 영향을 미치기 때문에 시트포스트 클램프에 새겨진 권장 체결 토크 또는 자전거 사용 설명서를 참조해 주십시오.

2. 부품 목록

- ① 안장 클램프 본체
- ② 상부 튜브
- ③ 칼라 링
- ④ 하부 튜브
- ⑤ 원격 하우징 스톱
- ⑥ 원격 제어 레버

- ①A 안장 클램프 너트(M6)
- ①B 안장 클램프 - 상부
(7/9mm 레일만 해당)
- ①C 안장 클램프 - 하부
(7/9mm 레일만 해당)
- ①D 안장 클램프 볼트(M6 육각),
최대 토크: 8.0Nm |
70lbs-in | 80kgf-cm

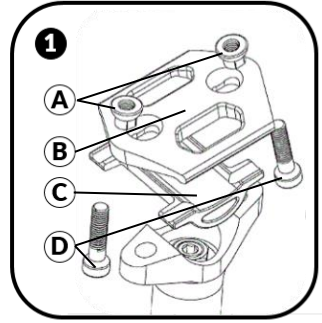
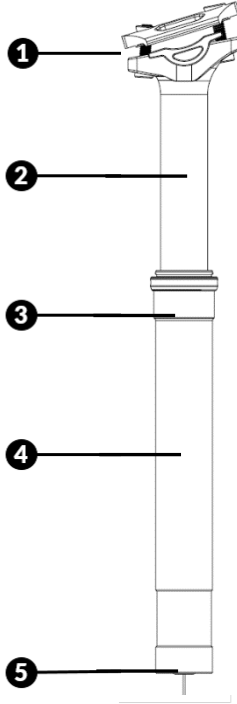

3. 사양

트래블: 100MM

1	트래블	100mm
2	총 길이*	350mm
3	최대 확장	270mm
4	최소 삽입	80mm
5	직경	30.9mm

트래블: 125MM

1	트래블	125mm
2	총 길이*	400mm
3	최대 확장	320mm
4	최소 삽입	80mm
5	직경	30.9mm

* 전체 길이는 ±5mm의 편차가 있을 수 있습니다.
이는 정상적인 현상이며 제조 공차로 인한 것입니다.

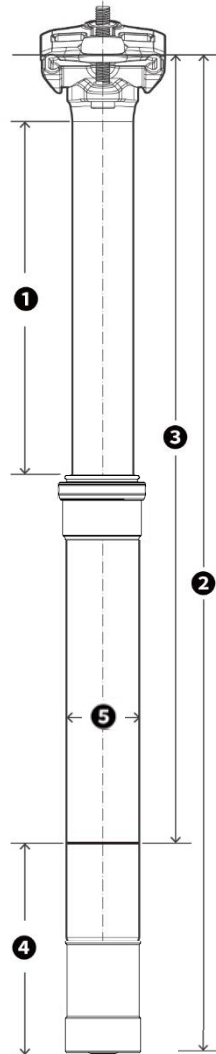

4. 원격 레버 옵션

CONTACT SWITCH CORE



CONTACT SWITCH AT



GIANT VERTICAL REMOTE



이제 경제적인 새로운 원격 레버를 사용할 수 있습니다.

바이크 구매사항에 따라 해당 원격 레버는 위의 스타일 중 하나(이에 국한되지 않음)일 수 있습니다.

GIANT CONTACT SWITCH CORE 는 GIANT 제품군의 모든 기존 원격 레버와 호환됩니다.

5. 설치



1. (새 자전거를 조립하는 경우 2 단계로 넘어갑니다) GIANT CONTACT SWITCH CORE 를 설치하기 전에 자전거에서 기존 시트포스트와 안장을 제거합니다.
2. 후면 안장 고정 볼트를 풀고 제거합니다. 이제 원격 케이블 입력이 노출됩니다(A). 새 원격 케이블을 삽입합니다. 케이블은 포스트를 통과하여 하단 끝에서 빠져나옵니다.
3. 안장을 수평 위치에 대략적으로 설치합니다. 모멘트 (B) 에 맞춰 양쪽 클램프 볼트를 모두 조입니다.
4. 원격 케이블을 원격 하우징(C)에 연결합니다. 그런 다음 페룰을 포스트 하단(D)의 케이블 스톱에 부착합니다.
5. 포스트(E) 또는 프레임 시트 튜브에 마찰 페이스트를 얇게 펴 바릅니다. 최소 삽입 표시와 칼라 링의 대략 중간 지점까지 시트포스트를 시트 튜브에 삽입한 다음 안내된 토크값*에 따라 시트포스트 클램프를 조입니다. 시트포스트의 기능이 손상될 수 있으므로 과도하게 조이지 마십시오.
*포스트에 새겨진 값과 프레임 제조업체의 권장 값 가운데 더 낮은 값을 선택합니다.
6. 프레임 제조업체의 케이블 배선 설명에 따라 원격 하우징과 케이블을 배선합니다.

⚠주의

케이블을 프레임 내부로 배선하기 전에 크랭크와 하단 브래킷 부품을 제거해야 할 수도 있습니다. 도움이 필요하시면 공인 GIANT 대리점에 문의해 주십시오.

7. 원격 제어 레버를 설치합니다.

7.1 해당 레버를 핸들바에 장착하고 3mm 육각 키로 조입니다. 권장 토크값 : 3Nm | 26.55lbs-in | 30.59kgf-cm

7.2 케이블을 배럴 조절기에 끼우고 케이블 하우징을 단단히 삽입합니다.

7.3 케이블을 팽팽하게 당기고 시트포스트, 케이블 하우징, 배럴 조절기, 원격 레버가 모두 올바르게 부착되었는지 확인합니다.

7.4 3mm 육각 키를 사용하여 클램핑 볼트를 조입니다. 권장 토크값 : 1.2Nm | 10lbs-in | 12kgf-cm (F)

7.5 여분의 케이블을 모두 잘라냅니다.

△주의

케이블 엔드가 날카로워지거나 케이블이 닳지 않도록 원격 케이블에 케이블 엔드를 추가합니다.

8. 리모컨을 작동하여 하이 포지션과 로우 포지션을 변경하는 동작을 테스트합니다. (G)

9. 최소 삽입 요건을 위반하지 않고 원하는 높이로 안장을 조절합니다. 모든 패스너를 권장 토크에 따라 조입니다. (H)

△경고

시트포스트 높이 조절 기능이 원활하게 작동하지 않을 경우 라이딩하지 마십시오.

최소 삽입이 불가능한 경우 라이딩하지 마십시오. 포스트 삽입이 제대로 되지 않으면 갑자기 고장이 발생하여 부상이나 사망에 이를 수 있습니다.

자세한 내용은 공인 GIANT 서비스 센터에 문의해 주십시오.

6. 작동

⚠경고

바이크가 움직이는 동안 시트포스트 높이를 조절하면 제어가 되지 않을 수 있습니다.

- **시트 높이를 낮추려면:** 원격 레버를 누르고 안장을 아래로 누르거나 안장에 앉으면 미리 설정한 안장 높이가 낮아집니다. 그런 다음 레버를 놓습니다.
Contact Switch CORE는 하이 포지션 또는 로우 포지션을 유지하도록 설계되었습니다는 점에 주의해 주십시오. 원격 레버를 놓은 후에도 로우 포지션에 도달하지 못하면 포스트가 하이 포지션으로 돌아가는 경향이 있습니다.

시트 높이를 올리려면: 안장에서 웨이트를 제거하고 최대 확장/높이에 도달할 때까지 원격 레버를 누릅니다. 그런 다음 레버를 놓습니다.

7. 사용 관리 및 문제 해결

단순성을 염두에 둔 통합 설계 덕분에, 새로운 GIANT CONTACT SWITCH CORE는 주기적인 유지보수가 필요하지 않습니다.

처음 몇 번의 라이딩 후에는 칼라 링 부분에서 소량의 그리스가 흘러나올 수 있으며, 이는 정상입니다. 그저 닦아내면 됩니다.

성능을 오래 유지하려면 라이딩 전이나 후에 외부를 청소하십시오. 순한 비눗물을 사용하여 달라붙은 먼지나 이물질을 닦아냅니다. 일반 호스 물로 행귀도 수명에는 영향이 없습니다. 하지만, 물이 들어간 경우에는 항상 체트 고압 세척을 하지 마십시오.

드로퍼 포스트가 원활하게 작동하지 않거나 시간이 지나면서 설치 포지션이 변경된 경우(대부분의 경우 이전보다 낮아짐) 빠르게 재설치하면 이 문제를 해결할 수 있습니다.

확실하지 않은 경우 현지 공인 GIANT 대리점에 문의하여 도움을 받으십시오.

조치	라이딩 전/후	흔들림	아래로 가라앉음	걸림
세척, 검사	✓			
공인 GIANT 대리점에 문의		✓	✓	✓

8. GIANT 제한적 보증

Giant 는 원래 소유자에게만 구매일로부터 2년 동안 GIANT CONTACT SWITCH CORE 를 보증합니다.

구매 시 필수 조립품

본 보증은 공인 Giant 또는 Liv 대리점에서 새 제품을 구입하고 구매 당시 해당 대리점에서 조립한 제품에만 적용됩니다.

제한된 구제책

별도로 규정하지 않는 한, 위 보증 또는 묵시적 보증에 따른 유일한 구제 수단은 Giant 의 단독 재량에 따라 결함이 있는 부품을 동일하거나 더 높은 가치의 부품으로 교체하는 것으로 제한됩니다. 이 보증은 구매일로부터 연장되며 원래 소유자에게만 적용되며 양도할 수 없습니다. 어떤 경우에도 Giant 는 계약, 보증, 과실, 제조물 책임 또는 기타 이론에 근거하여 개인 부상, 재산 피해 또는 경제적 손실을 포함하되 이에 국한되지 않는 직접적, 우발적 또는 결과적 손해에 대해 책임을 지지 않습니다.

제외 사항

위의 보증 또는 묵시적인 보증은 다음을 보장하지 않습니다.

- 조립 또는 재료 결함이 없는 상황에서 부품이 정상적으로 마모되고 찢어집니다.
- 공인 Giant 대리점이 아닌 곳에서 서비스를 받은 제품.
- 제품을 원래 상태에서 개조한 경우.
- 비정상적, 경쟁적 및/또는 상업적 활동 또는 이 제품이 설계된 목적 이외의 목적으로 이 제품을 사용하는 경우.
- 본 설명서의 지침을 따르지 않아 발생한 손상..
- 대회 참가, 점프, 내리막길 및/또는 그러한 활동이나 행사를 위한 훈련으로 인해 발생하거나 제품을 가혹한 조건이나 기후에 노출시키거나 제품을 작동한 결과로 발생한 페인트, 마감재 및 데칼 손상.
- 부품 교체 또는 전체에 대한 인건비.

본 보증에 의해 제공되고 모든 추가 보증이 적용되는 경우를 제외하고 Giant와 그 직원 및 대리인은 Giant와 관련하여 발생하는 모든 손실 또는 손해(부주의 또는 불이행으로 인한 부수적 및 결과적 손실 또는 손해 포함)에 대해 책임을 지지 않습니다. 제품.

Giant는 명시적이든 묵시적이든 다른 어떠한 보증도 하지 않습니다. 특정 목적에 대한 상품성 및 적합성에 대한 보증을 포함한 모든 묵시적 보증은 위에 명시된 명시적 보증의 기간으로 제한됩니다.

이 보증에 대한 모든 청구는 공인된 Giant 딜러 또는 유통업체를 통해 이루어져야 합니다. 보증 청구가 처리되기 전에 구매 영수증 또는 구매 날짜에 대한 기타 증거가 필요합니다. 구매 국가 이외의 지역에서 청구하는 경우 수수료 및 추가 제한 사항이 적용될 수 있습니다. 보증 기간 및 세부 사항은 국가마다 다를 수 있습니다. 본 보증은 귀하에게 특정한 법적 권리를 부여하며, 귀하는 장소에 따라 다른 권리를 가질 수도 있습니다. 본 보증은 귀하의 법적 권리에 영향을 미치지 않습니다.

서비스 센터

가까운 Giant 판매점을 찾으려면 www.giant-bicycles.com 을 방문하십시오.