

GIANT CONTACT SWITCH CORE

ANLEITUNG



INHALT

1. DAS PRODUKT.....	2
2. BAUTEILE	3
3. TECHNISCHE DATEN.....	4
4. FERNBEDIENUNGSOPTIONEN.....	5
5. MONTAGE.....	6
6. BETRIEB.....	8
7. WARTUNG UND PROBLEMBEHANDLUNG	8
8. GIANT EINGESCHRÄNKTE GARANTIE.....	10

1. DAS PRODUKT

Herzlichen Glückwunsch zum Kauf Ihrer neuen GIANT CONTACT SWITCH CORE. Dieses Produkt ist eine robuste Konstruktion mit einem inneren Mechanismus, der durch eine langlebige Sprungfeder aktiviert wird, und so einen dauerhaften, zuverlässigen Betrieb gewährleistet.

Die Konzeption ist ganz auf die Funktion konzentriert: Es gibt eine *obere Position* für effizientes Fahren und eine *untere Position* zum Meistern technischer Herausforderungen. Auf intermediäre Einstellungen wurde bewusst verzichtet.

Die beiden Federwege von 100 mm bzw. 125 mm sind für die Anforderungen der meisten Fahrer ausreichend.

Die GIANT CONTACT SWITCH CORE ist eine einfache und kostengünstige Lösung, mit der Sie die Piste in Ihrer Nähe wie ein Experte meistern.

⚠️ ACHTUNG

Bitte lesen Sie sorgfältig die Anleitung durch, bevor Sie diese Sattelstütze montieren und benutzen. Wenn Sie sich nicht an die Anleitung halten, riskieren Sie Leib und Leben.

1. Eine Anpassung der Sattelhöhe während der Fahrt kann zur Folge haben, dass Sie die Kontrolle über das Fahrrad verlieren.
2. Fahren Sie nie mit einer Variosattelstütze, die baulich geändert wurde. Solche Modifizierungen führen zum Erlöschen der Gewährleistung für das Produkt.
3. Sind einzelne Bauteile lose, zu fest angezogen, beschädigt oder abgenutzt, kann dies unerwartete Fehlfunktionen nach sich ziehen. Prüfen Sie die Sattelstütze von Zeit zu Zeit auf Abnutzung oder Beschädigung. Sollten Sie je an der Außenstruktur oder an Bauteilen der Sattelstütze oder einer ihrer Komponenten Anzeichen von Abnutzung, Risse oder Dellen bemerken, steigen Sie sofort vom Rad und brechen Sie die Fahrt ab. Wenden Sie sich an einen autorisierten GIANT Händler, um die Sattelstütze zu inspizieren, zu reparieren oder zu ersetzen.
4. Überprüfen Sie vor jeder Fahrt, ob alle Bolzen der CONTACT SWITCH CORE mit dem richtigen Drehmoment angezogen sind.
5. Wenn die Sattelstützenklemme zu stark festgezogen ist, wird die Funktionalität zur Höhenanpassung beeinträchtigt. Das empfohlene Drehmoment für die Klemme ist auf der Sattelstützenklemme eingezätzt, außerdem finden Sie diese Angabe in der Bedienungsanleitung zu Ihrem Fahrrad.

2. BAUTEILE

- ❶ Körper der Sattelklemme
- ❷ Oberes Rohr
- ❸ Kragenring
- ❷ Unteres Rohr
- ❺ Halt für Fernbedienungsgehäuse
- ❻ Fernbedienungshebel

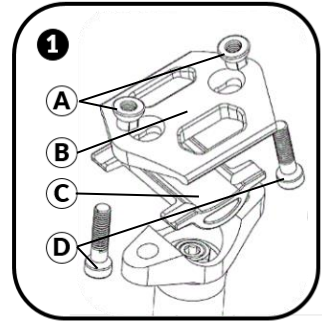
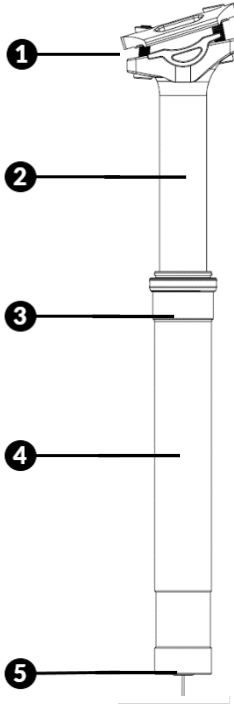

- ❶ Ⓐ Sattelklemmenmutter (M6)
- ❶ Ⓑ Sattelklemme – Aufsatz
(nur 7/9 mm-Schiene)
- ❶ Ⓑ Sattelklemme – Untersatz
(nur 7/9 mm-Schiene)
- ❶ Ⓓ Sattelklemmenbolzen (M6-Sechskant),

Max. Drehmoment: 8.0 Nm |
70 lbs-in | 80 kgf-cm

3. TECHNISCHE DATEN

FEDERWEG: 100 MM

1	Federweg	100 mm
2	Gesamtlänge*	350 mm
3	Max. herausgezogen	270 mm
4	Min. eingeführt	80 mm
5	Durchmesser	30,9 mm

FEDERWEG: 125 MM

1	Federweg	125 mm
2	Gesamtlänge*	400 mm
3	Max. herausgezogen	320 mm
4	Min. eingeführt	80 mm
5	Durchmesser	30,9 mm

* Abweichungen von ± 5 mm bei der Gesamtlänge sind möglic

Dies ist normal und liegt im Rahmen der Toleranzen bei der

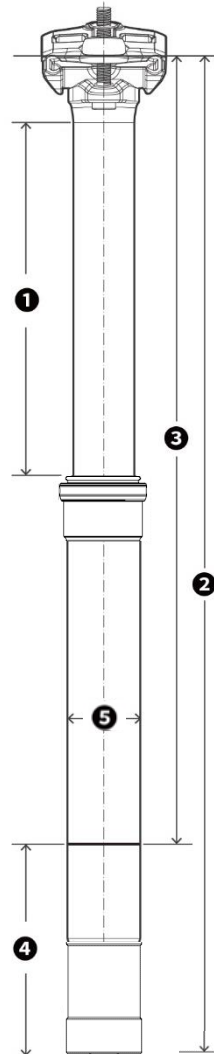

4. FERNBEDIENUNGSOPTIONEN

CONTACT SWITCH CORE



CONTACT SWITCH AT



GIANT VERTICAL REMOTE



Jetzt ist eine vollkommen neue, kostengünstige Fernbedienung erhältlich.

Diese Fernbedienung ist in verschiedenen Varianten für unterschiedliche Fahrradtypen verfügbar, beispielsweise die oben dargestellten.

Die GIANT CONTACT SWITCH CORE ist mit allen Fernbedienungen aus dem GIANT Produktsortiment kompatibel.

5. MONTAGE



1. (Wenn Sie ein neues Fahrrad zusammenbauen, fahren Sie mit Schritt 2 fort.) Bauen Sie die Sattelstütze und den Sattel von dem Fahrrad ab, um mit der Montage der GIANT CONTACT SWITCH CORE fortzufahren.
 2. Lösen Sie den hinteren Sattelklemmenbolzen und entfernen Sie ihn. Der Eingang für das Fernbedienungskabel liegt nun offen. **(A)** Führen Sie das neue Fernbedienungskabel ein. Führen Sie das Kabel durch die gesamte Stütze durch, bis es am unteren Ende wieder austritt.
 3. Bringen Sie den Sattel in der oberen Position ohne Feineinstellung an. Ziehen Sie die beiden Bolzen der Klemme zwischenzeitlich fest. **(B)**.
 4. Führen Sie das Kabel der Fernbedienung in das Fernbedienungsgehäuse ein. **(C)**. Befestigen Sie dann die Klemmhülse am Kabelhalt am unteren Ende der Stütze. **(D)**.
 5. Bringen Sie eine dünne Schicht der Friktionspaste auf die Stütze auf oder verteilen Sie sie im Sitzrohr des Rahmens. **(E)**. Führen Sie die Sattelstütze in das Sitzrohr bis etwa zur Mitte zwischen der Markierung für die minimale Einführung und dem Kragenring ein und ziehen Sie dann die Sattelstützenklemme mit dem angegebenen Drehmoment fest.* Wenn die Sattelstützenklemme zu stark festgezogen ist, kann dies die Funktionalität der Sattelstütze beeinträchtigen.
- *Sollten die Drehmomentwerte auf der Sattelstütze von den Empfehlungen des Rahmenherstellers abweichen, wählen Sie den niedrigeren der beiden Werte.
6. Führen Sie das Kabel mit dem Fernbedienungsgehäuse entsprechend der Anleitung des Rahmenherstellers durch den Rahmen.

⚠️ ACHTUNG

Möglicherweise müssen Sie den Hebel und den unteren Part der Schelle von dem Gehäuse abbauen, um es durch den Rahmen führen zu können. Wenden Sie sich ggf. für weitere Unterstützung an einen autorisierten GIANT Händler.

7. Bringen Sie den Fernbedienungshebel an.

7.1 Montieren Sie den Schalthebel am Lenker und ziehen Sie ihn mit einem 3 mm-Inbusschlüssel fest. Empfohlenes Drehmoment: 3 Nm | 30,59 kgf-cm

7.2 GIANT Führen Sie das Kabel durch den Spanner und setzen Sie das Kabelgehäuse fest ein.

7.3 Ziehen Sie das Kabel fest und stellen Sie sicher, dass die Sattelstütze, das Kabelgehäuse, der Spanner und der Fernbedienungshebel korrekt angebracht sind.

7.4 Ziehen Sie den Bolzen der Klemme mit einem 3 mm-Inbusschlüssel fest. Empfohlenes Drehmoment: 1,2 Nm | 12 kgf-cm **(F)**

7.5 Schneiden Sie das überstehende Kabelende ggf. ab.

⚠️ ACHTUNG

Sichern Sie das Kabel der Fernbedienung mit einer Kabelendhülse, um Verletzungen durch das scharfe Kabelende zu vermeiden und zu verhindern, dass das Kabel ausfranst.

8. Betätigen Sie die Fernbedienung und prüfen Sie, ob das Umschalten zwischen der oberen und der unteren Position wie erwartet funktioniert. **(G)**

9. Passen Sie die Sattelhöhe an die gewünschte Höhe an und beachten Sie dabei die erforderliche minimale Einführungstiefe. Ziehen Sie alle Schnellspanner mit dem erforderlichen Drehmoment fest. **(H)**

⚠️ ACHTUNG

Fahren Sie nicht mit dem Fahrrad, wenn die Höhenanpassung der Sattelstütze nicht reibungslos funktioniert.

Fahren Sie nicht mit dem Fahrrad, wenn die minimale Einführungstiefe nicht erreicht wird. Wenn die Stütze nicht weit genug eingeführt ist, kann dies zu einer plötzlichen Störung führen, die Schaden an Leib und Leben zur Folge haben kann.

Bitte wenden Sie sich an ein autorisiertes GIANT Wartungszentrum, um weitere Informationen zu erhalten.

6. BETRIEB

⚠ ACHTUNG

Eine Höhenanpassung der Sattelstütze während der Fahrt kann zur Folge haben, dass Sie die Kontrolle über das Fahrrad verlieren.

- **So senken Sie den Sattel ab:** Drücken Sie den Hebel der Fernsteuerung und drücken Sie den Sattel (ggf. darauf sitzend) herunter, bis die voreingestellte untere Sattelhöhe erreicht ist. Lassen Sie den Hebel dann wieder los.

Bitte beachten Sie, dass die CONTACT SWITCH CORE so konzipiert ist, dass sie entweder in der oben oder in der unteren Position ist. Falls der Hebel der Fernbedienung losgelassen wird, bevor der Sattel seine untere Position erreicht hat, bewegt sich die Sattelstütze wieder in die obere Position.

So fahren Sie den Sattel hoch: Entlasten Sie den Sattel vollständig und drücken Sie dann den Hebel der Fernbedienung, bis der Sattel wieder maximal ausgefahren ist und die obere Position erreicht hat. Lassen Sie den Hebel dann wieder los.

7. WARTUNG UND PROBLEMBEHANDLUNG

Dank der integrierten Konstruktion, bei der besonderer Wert auf Einfachheit gelegt wurde, ist bei der neuen GIANT CONTACT SWITCH CORE keine turnusmäßige Wartung erforderlich.

Nach den ersten Touren tritt möglicherweise eine geringe Menge Schmierfett im Bereich des Kragenrings aus, dies ist normal. Wischen Sie das ausgetretene Schmierfett ggf. ab.

Um die Sattelstütze lange nutzen zu können, sollten Sie die äußeren Bauteile vor oder nach jeder Fahrt reinigen. Entfernen Sie dabei Verschmutzungen und Staub mit einer milden Seifenlauge. Wenn Sie das Fahrrad anschließend mit einem Wasserschlauch abspülen, hat dies keinerlei negative Auswirkungen auf die Lebensdauer der Bauteile. Verwenden Sie jedoch keine Spritzdüse, um zu vermeiden, dass Wasser eindringt.

Wenn die Variosattelstütze nicht reibungslos funktioniert oder sich die Sitzhöhe ändert (meistens im Laufe der Zeit absenkt), können Sie dies normalerweise durch eine Neumontage schnell beheben.

Wenden Sie sich im Zweifelsfall für weitere Unterstützung an Ihren autorisierten GIANT Händler.

Maßnahme	Vor und nach jeder Fahrt	Wackeln	Absenken	Verklemmt
Reinigung, Inspektion	✓			
Autorisierten GIANT Händler aufsuchen		✓	✓	✓

8. GIANT EINGESCHRÄNKTE GARANTIE

Giant garantiert den GIANT CONTACT SWITCH CORE für einen Zeitraum von zwei (2) Jahren ab Kaufdatum nur für den Erstbesitzer.

ERFORDERLICHE MONTAGE BEIM KAUF

Diese Garantie gilt nur für dieses Produkt, wenn es neu bei einem autorisierten Giant- oder Liv-Händler gekauft und zum Zeitpunkt des Kaufs von diesem Händler zusammengebaut wurde.

EINGESCHRÄNKTES RECHTSMITTEL

Sofern nicht anders angegeben, beschränkt sich das einzige Rechtsmittel im Rahmen der oben genannten Garantie oder einer stillschweigenden Garantie auf den Ersatz defekter Teile durch gleichwertige oder höherwertige Teile nach alleinigem Ermessen von Giant. Diese Garantie gilt ab dem Kaufdatum, gilt nur für den Erstbesitzer und ist nicht übertragbar. Giant haftet in keinem Fall für direkte, zufällige oder Folgeschäden, einschließlich, aber nicht beschränkt auf Schäden aufgrund von Personenschäden, Sachschäden oder wirtschaftlichen Verlusten, unabhängig davon, ob diese auf Vertrag, Garantie, Fahrlässigkeit, Produkthaftung oder einer anderen Theorie beruhen.

AUSSCHLÜSSE

Die obige Garantie oder jede stillschweigende Garantie deckt Folgendes nicht ab:

- Normaler Verschleiß an Teilen, sofern keine Montage- oder Materialfehler vorliegen.
- Produkte, die nicht von einem autorisierten Giant-Händler gewartet wurden.
- Veränderungen des Produkts gegenüber seinem Originalzustand.
- Verwendung dieses Produkts für ungewöhnliche, wettbewerbsorientierte und/oder kommerzielle Aktivitäten oder für andere Zwecke als die, für die dieses Produkt entwickelt wurde.
- Schäden, die durch Nichtbeachtung der Anweisungen in diesem Handbuch entstehen.
- Lack-, Lack- und Aufkleberschäden, die durch die Teilnahme an Wettbewerben, Sprüngen, Abfahrten und/oder Training für solche Aktivitäten oder Veranstaltungen oder durch die Einwirkung oder den Betrieb des Produkts unter erschwerten Bedingungen oder Klimazonen entstehen.
- Arbeitskosten für den Austausch oder die Umstellung von Teilen.

Sofern in dieser Garantie nichts anderes vorgesehen ist und vorbehaltlich aller zusätzlichen Garantien,

haften Giant und seine Mitarbeiter und Vertreter nicht für Verluste oder Schäden jeglicher Art (einschließlich zufälliger und Folgeschäden oder Schäden, die durch Fahrlässigkeit oder Nichterfüllung verursacht wurden), die sich aus Giant ergeben oder diese betreffen Produkt.

Giant übernimmt keine weiteren Garantien, weder ausdrücklich noch stillschweigend. Alle stillschweigenden Garantien, einschließlich der Garantien der Marktgängigkeit und Eignung für einen bestimmten Zweck, sind zeitlich auf die Dauer der oben genannten ausdrücklichen Garantien beschränkt.

Jeder Anspruch auf diese Garantie muss über einen autorisierten Giant-Händler oder -Distributor geltend gemacht werden. Für die Bearbeitung eines Garantieanspruchs ist der Kaufbeleg oder ein anderer Nachweis des Kaufdatums erforderlich. Für Ansprüche außerhalb des Kauflandes können Gebühren und zusätzliche Einschränkungen anfallen. Die Garantiedauer und Einzelheiten können je nach Land unterschiedlich sein. Diese Garantie gewährt Ihnen bestimmte gesetzliche Rechte, möglicherweise haben Sie aber auch andere Rechte, die von Ort zu Ort unterschiedlich sein können. DIESE GARANTIE BEEINTRÄCHTIGT IHRE GESETZLICHEN RECHTE NICHT.

SERVICE-ZENTREN

Um einen Giant-Händler in Ihrer Nähe zu finden, besuchen Sie bitte: www.giant-bicycles.com