

Manual de usuario de GIANT Power Pro V3

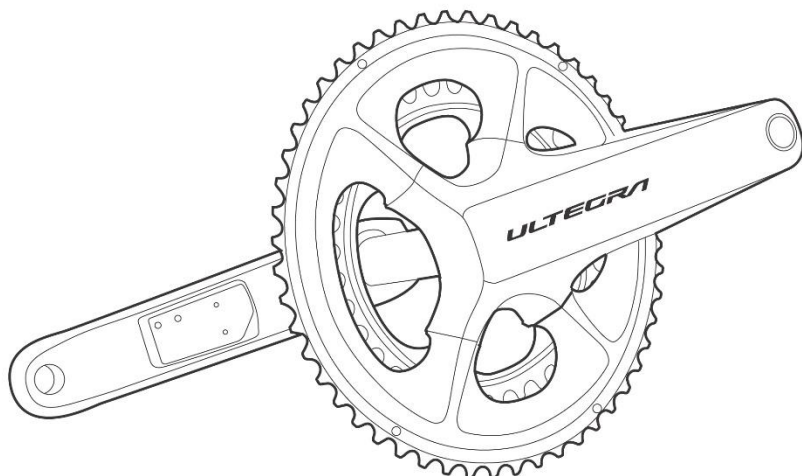

INTRODUCCIÓN

Felicidades por la compra de su nuevo Giant Power Pro V3. El nuevo Giant Power Pro V3 es un verdadero medidor de potencia de doble biela con mayor precisión. El medidor de potencia Power Pro hace que el entrenamiento con potencia sea más accesible para más ciclistas en todas partes y cuenta con sensores giroscópicos incorporados que ayudan a compensar los impactos que ocurren en superficies irregulares, ofreciendo datos claros y precisos a través de un sistema integrado que es preciso, confiable y fácil de configurar. Giant Power Pro V3 es potente, en un paquete sencillo para todos los ciclistas entusiastas

PARTES DEL PRODUCTO

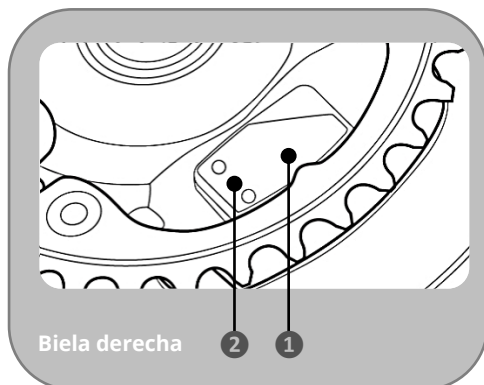
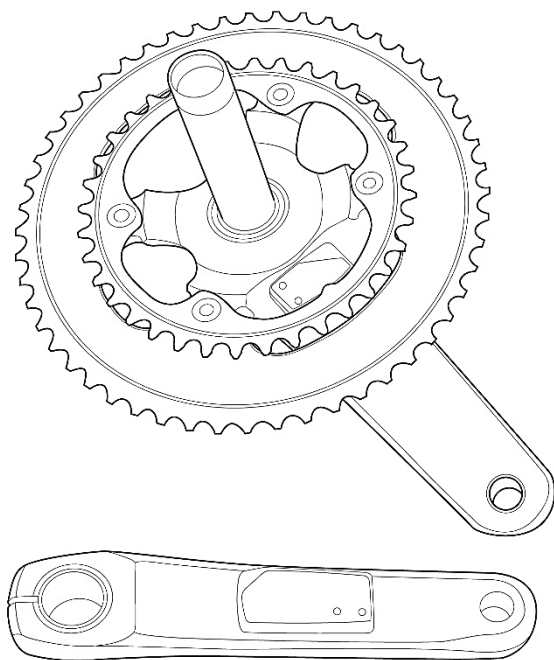

Biela derecha

2 1

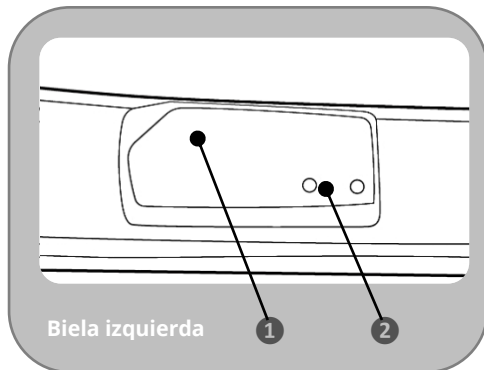

Biela izquierda

1 2

- 1 INDICADOR LED
- 2 PUERTO MAGNÉTICO DE CARGA

CABLE DE CARGA

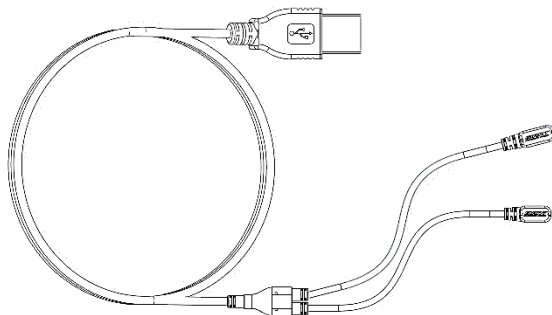

Cada **GIANT Power Pro V3** incorpora un cable especializado de carga. Asegúrese de que este cable se incluya con la compra del Power Pro V3.

Tenga en cuenta que el cargador USB no viene incluido.

INDICADORES LED

Hay una luz indicadora LED en ambos lados de Giant Power Pro V3. Esta luz indicadora muestra varias condiciones.

Al encender Power Pro V3 girando la manivela hacia atrás dos o tres vueltas completas:

- El indicador luminoso parpadea en color VERDE 10 veces ● • ● • ●: la carga de la batería es superior al 60 %
- El indicador luminoso parpadea en color NARANJA 10 veces ● • ● • ●: la carga de la batería está entre el 30 y el 60 %
- El indicador luminoso parpadea en color ROJO 10 veces ● • ● • ●: la carga de la batería es inferior al 30 %

Durante la carga:

- La luz del indicador luminoso es ROJA ● ● ● ● ●: carga en curso.
- La luz del indicador luminoso es VERDE ● ● ● ● ●: carga completada.

El indicador luminoso no muestra luz alguna:

Es posible que la batería esté dañada o que haya algún problema en la unidad. Póngase en contacto con un distribuidor autorizado de Giant para que le ayude.

AVISO IMPORTANTE ANTES DE MONTAR EN BICICLETA

Le recomendamos encarecidamente que lea el manual del propietario de la bicicleta en su totalidad antes de montar por primera vez en la bicicleta. Lea todos los puntos de este manual y asegúrese que los comprende, especialmente la sección "Seguridad". Si tiene alguna pregunta, póngase en contacto con su distribuidor autorizado de Giant.

Este manual del usuario contiene información de seguridad, rendimiento y servicio importante. Lea el manual del usuario antes de comenzar a utilizar su nuevo **Giant Power Pro V3** y guárdelo por si tiene que consultarlo en el futuro.

Por su seguridad, le recomendamos que centre la atención en los alrededores mientras monta en bicicleta. Evite mirar a la pantalla de la bicicleta o del móvil. Esta acción puede hacerle que pierda la atención en el tráfico, lo que podría provocar un accidente grave.

SERVICIO DE ATENCIÓN AL CLIENTE Y SOPORTE TÉCNICO

Si tiene problemas o no está seguro de alguna de las cosas mencionadas en este manual de usuario, póngase en contacto con el distribuidor autorizado de Giant,



o visite <https://giant-bicycles.com/global/showcase/powerpro-2023>



Para obtener más información, visite <https://www.giant-bicycles.com/global/manuals>

Para encontrar un proveedor u obtener más información acerca de Giant, visite www.giant-bicycles.com

INICIO RÁPIDO

1. CARGA DE LA BATERÍA

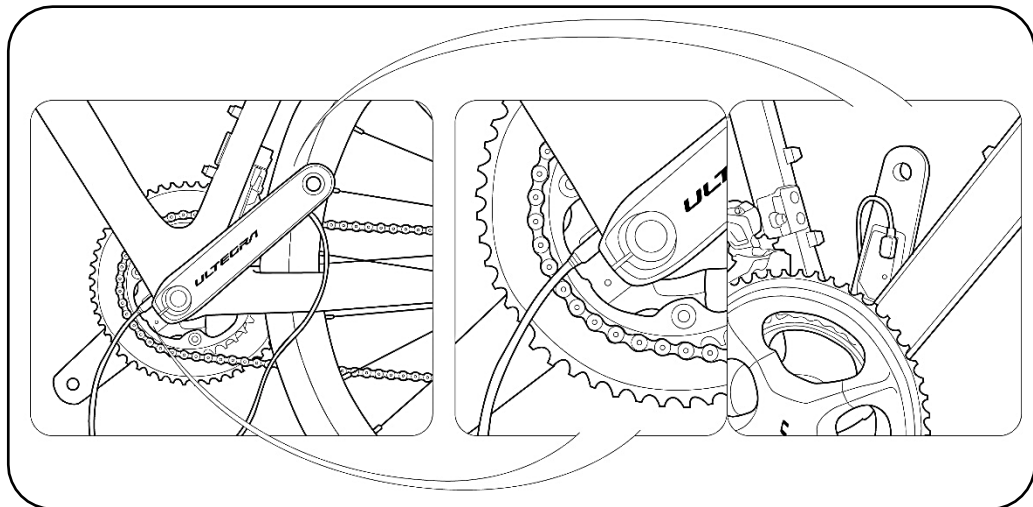

Conecte el cable de carga al puerto USB. Si desea obtener resultados mejores, le recomendamos que utiliza un cargador USB específico con una corriente de salida de 1 o 2 A.

Conecte el cable al puerto de carga del GIANT Power Pro V3. La unidad deberá empezar a cargarse de inmediato.

Cargue totalmente la batería del Power Pro V3 antes de utilizarlo por primera vez.

La luz del indicador luminoso es ROJA



carga en curso.

La luz del indicador luminoso es VERDE



carga completada.

⚠ PRECAUCIÓN

Voltaje: 5 V ± 10 %

Corriente: 1~2 A

Tiempo de carga: aprox., 1 hora para carga completa.

La batería debe recargarse totalmente una vez cada dos meses cuando no se esté utilizando el Power Pro V3 durante un largo periodo de tiempo.

2. EMPAREJAMIENTO CON LA COMPUTADORA DE CICLISMO O LA APLICACIÓN RIDELINK APP

GIANT Power Pro V3 es compatible con computadoras de ciclismo que incorporen funciones BLUETOOTH y ANT+, además de la capacidad de registrar información sobre la potencia.

1. Gire las bielas totalmente dos o tres veces hacia atrás para reactivar el Power Pro V3.
2. El indicador luminoso parpadea para mostrar el estado de la batería.
3. Consulte el manual de usuario de la computadora de ciclismo para asociarla a Power Pro V3. Los procedimientos de emparejamiento pueden diferir entre diferentes marcas.

A continuación, se muestra el proceso de emparejamiento con un ciclocomputador GIANT DASH M200.

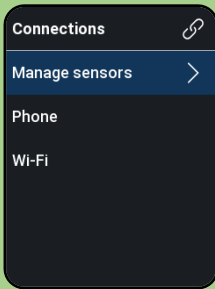
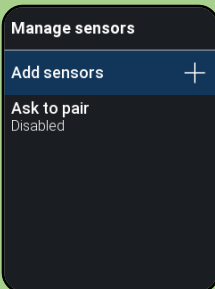
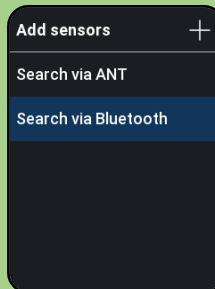
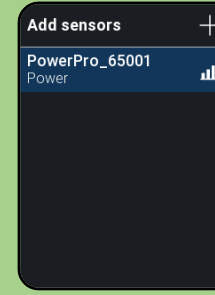
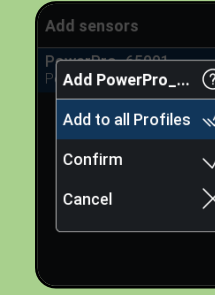
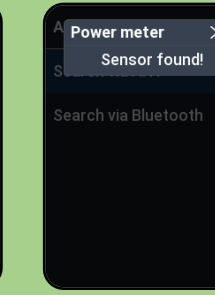
<p>Paso 1</p> 	<p>Paso 2</p> 	<p>Paso 3</p> 	<p>Paso 4</p> 
<p>Seleccionar Conexiones</p>	<p>Seleccione Gestionar sensores</p>	<p>Seleccione Añadir sensores</p>	<p>Seleccione Buscar via Bluetooth</p>
<p>Paso 5</p> 	<p>Paso 6</p> 	<p>Paso 7</p> 	<p>Paso 8</p> 
<p>Selecciona tu Power Pro</p>	<p>Seleccione Agregar a todos los perfiles o Confirmar</p>	<p>Aparece un mensaje de confirmación</p>	<p>Su Power Pro ahora está listo para usar</p>

También puede emparejar Giant Power Pro V3 con la aplicación GIANT RIDELINK App a través de su móvil. El procedimiento es similar.

1. Descargue e instale la aplicación GIANT RIDELINK App de Google Play (Android) o App Store (iOS)
2. Gire las bielas totalmente dos o tres veces hacia atrás para reactivar el Power Pro V3.
3. El indicador luminoso parpadea para mostrar el estado de la batería.
4. Siga las instrucciones de la aplicación GIANT RIDELINK App para emparejarla a Power Pro V3.

A continuación, se muestra el proceso de emparejamiento con la aplicación GIANT RideLink.

Paso 1



Toque en medidor de potencia

Paso 2



Presiona Conectar dispositivo

Paso 4

Una vez conectado, el RideLink muestra el estado actual de la batería, la versión del firmware y la actualización disponible.

Toque IR para comenzar a usar su Power Pro

Paso 3

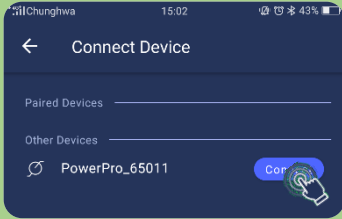

Encuentra tu Power Pro y toca Conectar

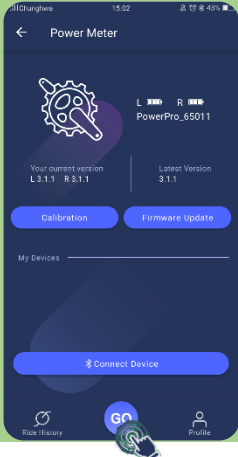

3. CALIBRACIÓN Y DESFASE DE CERO DE POWER PRO V3

Si desea obtener mejores resultados, le recomendamos que lleve a cabo la calibración antes de montarse en la bicicleta. Algunas aplicaciones o ciclocomputadores pueden referirse a ella como Zero Offset o Zero Reset, que es exactamente lo mismo. Este es el proceso más esencial y solo toma unos segundos.

Antes de proceder a la calibración, mantenga la biela derecha en la posición más alta del pedaleo y la bicicleta en horizontal. Fije la biela.

No intente proceder a la calibración si está montado en la bicicleta. No aplique fuerza sobre los pedales.

Consulte el manual de usuario del fabricante de la computadora de ciclismo para calibrarla con Power Pro V3. Los procedimientos pueden diferir en función de las marcas de la computadora.

Si va a utilizar la aplicación RideLink App, siga las instrucciones que se le mostrarán para llevar a cabo la calibración.

Durante la calibración, el indicador luminoso parpadea en color AZUL un par de veces. ● • ● • ●

Si realiza la calibración correctamente, podrá ver un mensaje de confirmación «Correcto» o «0» en la computadora.

A continuación, se muestra cómo calibrar con la APLICACIÓN GIANT RideLink.

Paso 1	Paso 2	Paso 3	Paso 4
<p>Presiona Calibración</p>  <p>Luego toque Sí</p> 	<p>Coloque la biela derecha a las 12 en punto.</p> <p>Toque Iniciar calibración</p> 	<p>La calibración debe tomar menos de unos pocos segundos.</p> 	<p>Una vez completado, toque Listo y estará listo para montar.</p> 

A continuación, se muestra cómo restablecer a cero con una computadora de ciclismo GIANT DASH M200

Paso 1	Paso 2	Paso 3	Paso 4
<p>Manage sensors</p>  <p>Entre a la página Gestionar sensores. Selecciona tu Power Pro</p>	<p>PowerPro_65001</p>  <p>Seleccione Restablecer cero</p>	<p>Zero reset</p>  <p>(Puesta a cero en curso...)</p>	<p>Zero reset</p>  <p>(Restablecimiento de cero completado)</p> <p>Estas listo para montar.</p>

APLICACIÓN RIDELINK APP

Giant sigue desarrollando y comercializando versiones actualizadas de firmware para proporcionar las funciones más recientes. El firmware más reciente de Giant Power Pro V3 se puede actualizar mediante la aplicación Giant RideLink App.

La aplicación Giant RideLink está disponible para sistemas Apple® iOS y Android. Vaya a App Store o Google Play para buscar la aplicación Giant RideLink y descárguela.



ESPECIFICACIONES

Bielas	SHIMANO ULTEGRA FC-R8100
Relación de plato compatible	50/34T, 52/36T
Opciones de longitud de biela	165mm / 170mm/172.5mm/175mm
Conexiones (BLE/ANT+)	BLE/ANT+
Tipo de batería	Batería de ion de litio
Duración de la batería	100 horas
Tiempo de carga de la batería	1 hora
Indicador de carga de la batería (Sí o No)	Sí
Precisión	± 2%
Compensación de batería	Sí
Equilibrio izquierda-derecha (Sí o No)	Sí
Aplicación de firmware	GIANT RideLink
Capacidad de impermeabilización	IPX7
Uso previsto	Ciclismo sobre terrenos de grava o en carretera

MANTENIMIENTO E IMPERMEABILIDAD

Para garantizar las funcionalidades de Giant Power Pro V3 sin que la garantía limitada de Giant se vea afectada, asegúrese de cumplir las ADVERTENCIAS y PRECAUCIONES que se indican a continuación. El incumplimiento de estas recomendaciones puede provocar daños en el Power Pro V3 e invalidar la garantía.

El nivel de impermeabilidad de Power Pro V3 cumple con el estándar IPX7.

⚠ ADVERTENCIA

NO sumerja el Power Pro V3 en agua.

NO utilice lavadoras de alta presión para limpiar el medidor de potencia directamente. La alta presión provocará que la humedad penetre en las partes internas del medidor de potencia y dañe los componentes electrónicos.

NO desmonte el Power Pro V3. De lo contrario, la garantía quedará invalidada.

Limpie solamente la cubierta del potenciómetro con un paño limpio y agua. NO utilice detergente químico para limpiar, ya que podría dañar la cubierta.

No exponga el Power Pro V3 a temperaturas altas constantes.

Evite que el Power Pro V3 se vea golpeado por cualquier fuerza extraña anómala que pueda dañar los componentes.

Parar la carga inmediatamente para evitar situaciones peligrosas si nota un olor extraño, humo, o cualquier otra condición anormal mientras lo esté cargando.

No cargue la batería en un entorno húmedo o durante una tormenta. Puede causar daños a la batería y posibles situaciones de peligro, como una descarga eléctrica.

Asegúrese de que ningún objeto metálico o material aceitoso provoque un cortocircuito con los conectores ni con los terminales de carga.

⚠ PRECAUCIÓN

El intervalo de temperatura ambiente de almacenamiento está comprendido entre -30 y 80 °C (-22 y 176 °F). Se pueden producir daños en los componentes electrónicos si la temperatura de almacenamiento está fuera de este intervalo.

El intervalo de temperatura ambiente de funcionamiento está comprendido entre -20 y 50 °C (-4 y 122 °F). Las funciones pueden ser anómalas cuando la temperatura está fuera de este intervalo.

La temperatura ambiental debe situarse entre -20 y 50 °C (-4 y 122 °F) cuando cargue la batería. Esta podría estropearse si la temperatura ambiental no se encuentra entre estos parámetros.

Utilice exclusivamente el cable de carga suministrador con el Power Pro V3. No tire o haga sufrir daños al cable del cargador de ningún modo. El uso de un cable de cargador dañado puede ser un peligro.

Respete el voltaje y la corriente indicados: 5 V ± 10%/1~2 A.

El tiempo de carga es de alrededor de 1 hora. Si el tiempo de carga se pasa de más de 1 hora y la batería aún no está totalmente cargada, pare la carga para evitar riesgos de sobrecalentamiento. Póngase en contacto con su distribuidor autorizado Giant para solicitar ayuda y consejos.

La batería debe recargarse totalmente una vez cada dos meses cuando no se esté utilizando el potenciómetro durante un largo periodo de tiempo.

La batería podría sufrir daños si no se carga cuando está a nivel bajo. No la cargue en cualquier momento.

Es un fenómeno normal que el nivel de la batería se reduzca gradualmente cuando no se ha utilizado durante un periodo de tiempo.

Se espera una pérdida de no más del 30 % de su capacidad nominal original a un máximo de 400 cargas.

GARANTÍA LIMITADA DE GIANT

Giant garantiza su potenciómetro durante un periodo de tres (3) años desde la fecha de compra únicamente para el propietario original. Esta garantía se aplica exclusivamente a este producto adquirido nuevo en un distribuidor autorizado Giant y montado por el distribuidor en el momento de la compra.

1. DERECHOS Y ACCIONES LIMITADOS

Excepto que se indique lo contrario, las únicas acciones a las que da derecho esta garantía, o cualquier garantía implícita, quedan limitadas a la sustitución de piezas defectuosas por aquellas de igual valor o superior a entera discreción de Giant. Esta garantía se extiende a partir de la fecha de la compra, solo se aplica al propietario original y no es transferible. En ningún caso, Giant será responsable por daños directos, accidentales o derivados, incluidos, entre otros, lesiones personales, daños a la propiedad o pérdidas económicas, tanto basadas en contrato, garantía, negligencia, responsabilidad del producto o cualquier otra teoría.

2. EXCLUSIONES

2.1. La garantía anterior, o cualquier garantía implícita, no cubre:

- El desgaste normal y la rotura de piezas en situaciones en las que no haya defectos de montaje o de los materiales.
- Los componentes consumibles incluyen los tornillos y el cable de carga.
- Los productos no suministrados por un distribuidor autorizado Giant.
- Modificaciones del estado original del producto.
- El uso de este producto para actividades anormales, competitivas y/o comerciales o con fines distintos al uso previsto de dicho producto.
- Los daños causados por no seguir el Manual del usuario.
- Los daños en el acabado de la pintura y en las pegatinas provocados por la participación en competiciones, saltos, descensos y/o entrenamientos de dichas actividades o eventos, ni aquellos que resulten de exponer o usar el producto a condiciones o climas extremos.
- Los gastos de mano de obra por sustitución o cambio de piezas.

2.2. Excepto o en lo que se proporciona en esta garantía y sujeto a todas las garantías adicionales, Giant y sus empleados y agentes no asumirán ninguna responsabilidad por ninguna pérdida o daño, sea el que fuere, (incluidas pérdidas o daños incidentales y consecuentes causados por negligencia u omisión) que se produzca a causa de cualquier producto de Giant o esté relacionado con este.

2.3. Giant no ofrece ninguna otra garantía, ni expresa ni implícita. Todas las garantías implícitas, incluyendo las garantías de comerciabilidad e idoneidad para cualquier fin particular limitan su duración a la indicada en las anteriores garantías expresas.

2.4. Cualquier reclamación contra esta garantía deberá tramitarse a través de un distribuidor autorizado Giant. Para poder procesar una reclamación de garantía necesitará el recibo de compra o cualquier otra prueba de la fecha de compra. Las reclamaciones realizadas fuera del país de compra pueden estar sujetas a tasas y restricciones adicionales.

2.5. La duración y los detalles de la garantía pueden variar en función del país. Esta garantía le confiere unos derechos legales específicos y, dependiendo del país, podrá ostentar además otros derechos. **ESTA GARANTÍA NO AFECTA A SUS DERECHOS LEGALES.**