

RECON PLUS HL1200



(L):INDICADOR DE NIVEL DE BATERÍA

CARCASA CNC

POTENCIA
COMPLETA
MODO

FUERZA/
INTERRUPTOR
DE MODO

POTENCIA
COMPLETA
MODO

FUERZA/
INTERRUPTOR
DE MODO

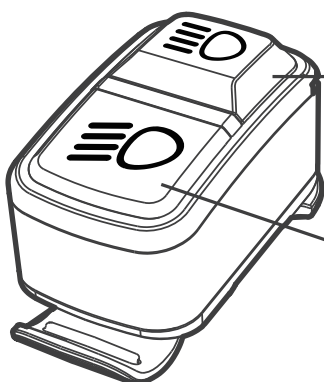

⚠️ WARNING

- Esta luz emite un haz extremadamente potente equivalente al de los faros de un automóvil, por lo que puede causar una situación peligrosa según el ángulo del haz utilizado.
- Asegúrese de dirigir el haz de luz hacia abajo para que el conductor que se acerque no se deslumbre.
- No utilice el modo alto en la vía pública.
- Antes de viajar, asegúrese de que la luz esté firmemente montada en el soporte, que se encienda y que no esté bloqueada por el equipaje, etc.
- No mire fijamente a la luz cuando se esté iluminando, de lo contrario podría dañar su vista.
- No lo coloque al alcance de los niños.

Como preparación para un corte inesperado de la batería, le recomendamos llevar una luz de repuesto.

- Este producto es resistente al agua bajo uso diario normal y se puede utilizar bajo la lluvia. Sin embargo, no lo sumerja intencionalmente en agua.
- Si la unidad de luz o las piezas se ensucian con barro, etc., límpielas con un paño suave humedecido con un jabón suave. Nunca aplique disolvente de pintura, ya que se dañará con benceno o alcohol.
- Esta unidad se envía con una pequeña carga para verificar la luz. Asegúrese de cargarla antes de usarla, de acuerdo con las instrucciones "CÓMO CARGAR".

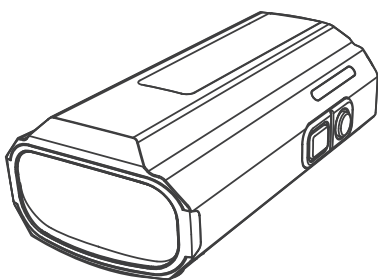

Luz

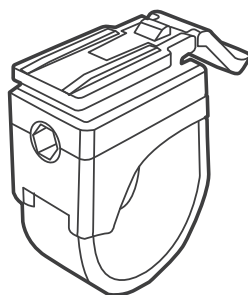

Montura Recon Plus HB

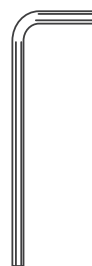

Herramienta

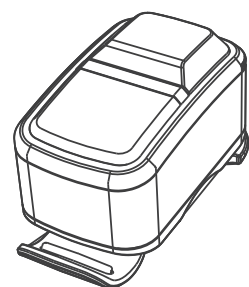

Mando a distancia

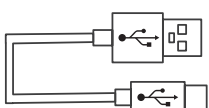

Cable USB-C

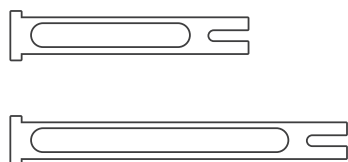

Montaje en manillar

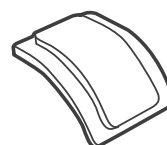

Goma

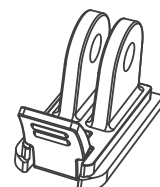

Soporte ajustable para GoPro



Asegúrese de desbloquear la alimentación antes de usar.

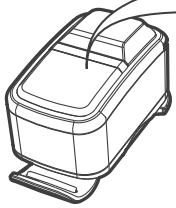

Desbloquear control remoto: presione cualquier botón durante 5 segundos en la primera usar.

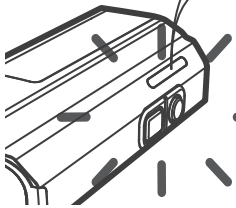

Desbloquear energía: presione el botón de encendido durante 5 segundos.

Bloquear energía: presione el botón de encendido durante 5 segundos hasta que la luz roja parpadee durante 3 segundos.

Verifique la batería: en el modo de desbloqueo, presione brevemente el botón de encendido. Los colores se mostrarán durante 3 segundos.

EMPAREJAR/DESEMPARAR

! Desbloquear el control remoto

! Encienda primero la luz delantera y la luz trasera.

1.



2.

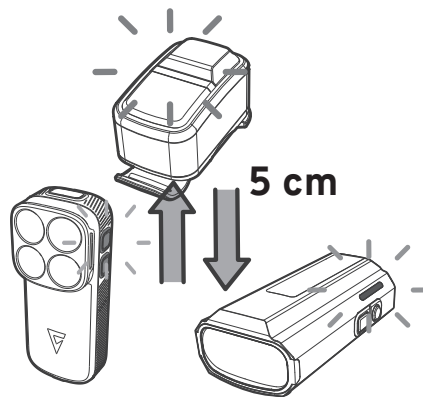

3.

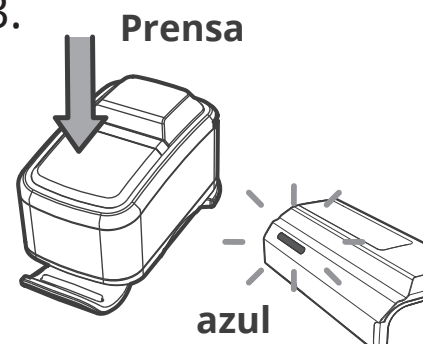

1. Mantenga presionados ambos botones en el control remoto durante 5 segundos hasta que la luz indicadora parpadee en azul.
 2. Acerque el control remoto al faro y a la luz trasera. Cuando el indicador del faro parpadee en azul, presione cualquier botón del control remoto. Ambos indicadores se iluminarán en azul fijo durante 2 segundos una vez emparejados y la luz delantera se encenderá en color azul fijo. el lado derecho de la carcasa.
 3. Si no se presiona ningún botón dentro de 2 minutos, el modo de emparejamiento finalizará automáticamente.
 4. ! DESPARAR: Mantenga presionados ambos botones en la luz principal durante 10 segundos hasta que la luz indicadora parpadee en azul.
 5. Desemparejar su dispositivo puede desconectar todos los dispositivos emparejados.
- Vuelva a emparejarlos según sea necesario.

CAMBIAR EL MODO DE ILUMINACIÓN

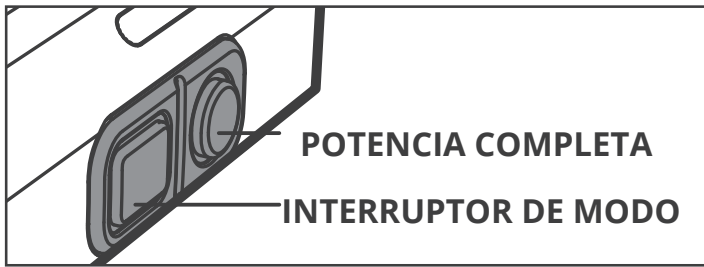

INDICADOR DE BATERÍA

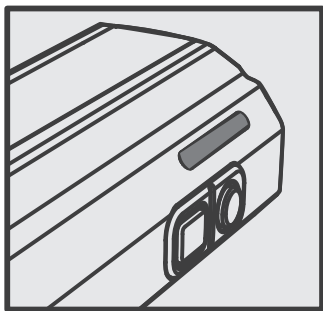

VERDE: 100-70%
NARANJA: 70-40%
ROJO: 40-10%
! PARPADEO ROJO: 10-0%

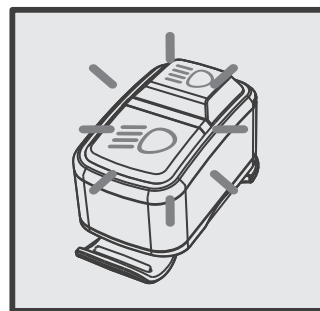

PARPADEO ROJO: 10-0%

CÓMO CARGAR



Cargue siempre el producto antes de usarlo.

USB-C

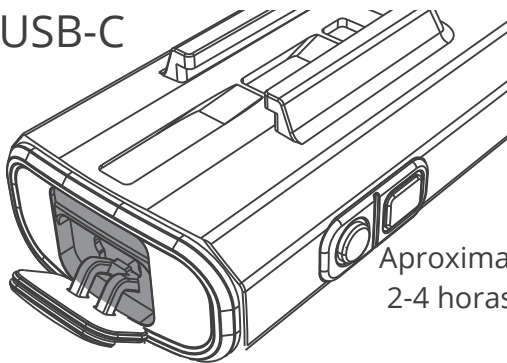

Aproximadamente
2-4 horas

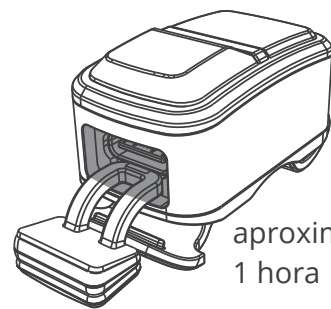

aproximadamente
1 hora

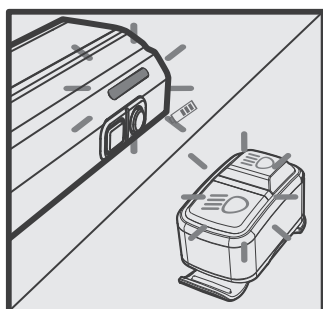

**BRILLANTE
VERDE**

RECARGAR

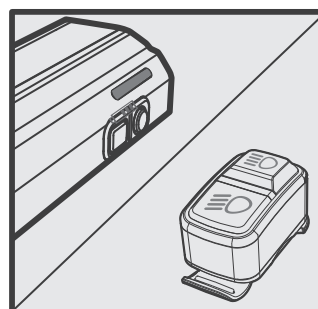

**VERDE C
ONSTANTE**

CARGA COMPLETA

TIEMPO DE EJECUCIÓN

ANSI	BAJO HAZ(H)	BAJO HAZ(M)	BAJO HAZ(L)	DÍA DESTELLO	LLENO HAZ
	800 LÚMENES	400 LÚMENES	200 LÚMENES	200 LÚMENES	1200 LÚMENES
	3 hr	5 hr	9 hr	45 hr	1.5 hr

! Cuando la batería cae por debajo del 10 %, la salida de luz se reduce para prolongar la vida útil restante de la batería.

INSTALACIÓN

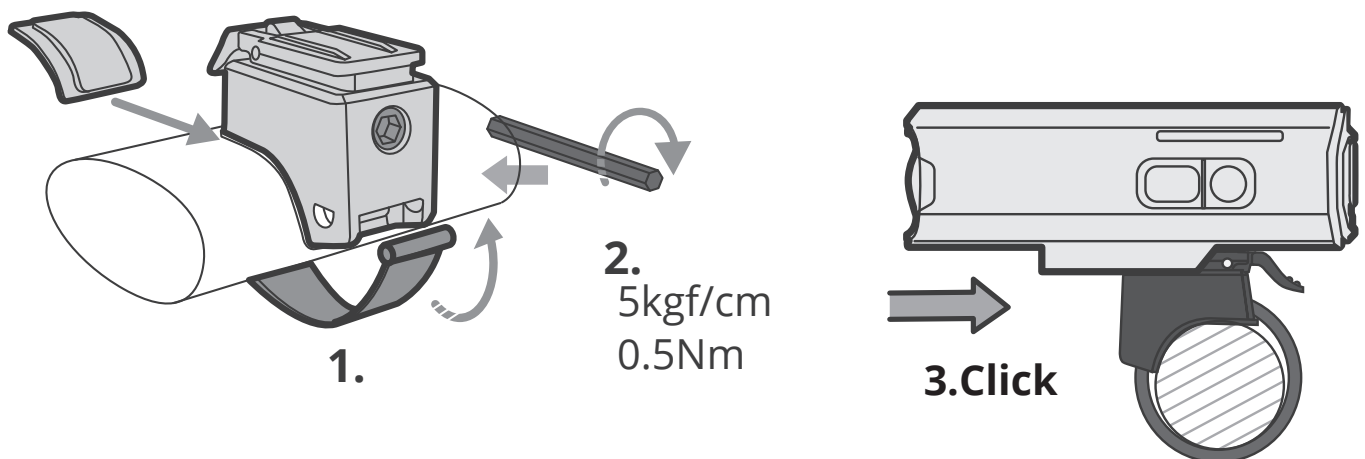

CÓMO MONTAR EN UN SOPORTE DE EXTENSIÓN PARA CASCO/COMPUTADORA

